



improve your life

CE

PT

ALPHA PLUS

AR CONDICIONADO PORTÁTIL (LOCAL)



INSTRUÇÕES DE OPERAÇÃO

Leia atentamente as instruções antes de utilizar o aparelho ou de realizar qualquer trabalho de manutenção. Observe todas as instruções de segurança; o não cumprimento destas instruções pode causar acidentes e/ou danos. Guarde estas instruções num local seguro para consultas futuras.



O aparelho está cheio de material inflamável.
gás R290.



Antes de instalar e utilizar o aparelho,
lea o manual do proprietário.
manual.



Antes de instalar o aparelho,
Leia o manual de instalação.



Para quaisquer reparações necessárias, contacte a Assistência
Técnica Autorizada mais próxima e siga rigorosamente as instruções.
Manual de assistência do fabricante.

O REFRIGERANTE R290

- Para que o aparelho de ar condicionado funcione, circula no sistema um fluido refrigerante especial. Este fluido refrigerante é o fluoreto R290, com um GWP (Global Warming Potential) de 3. É inflamável e inodoro. Pode provocar explosões sob certas condições, no entanto a sua inflamabilidade é muito baixa e só pode ser inflamado pelo fogo.
- Comparativamente a outros refrigerantes comuns, o R290 é um refrigerante não poluente, que não prejudica a ozonosfera e não afeta o efeito de estufa. O R290 possui excelentes características termodinâmicas, o que resulta numa elevadíssima eficiência energética. Consequentemente, os equipamentos necessitam de menos recargas.

Aviso:

Não tente acelerar o processo de descongelação nem limpar o aparelho de forma diferente das recomendadas pelo fabricante.

Caso seja necessário efetuar reparações, contacte a assistência técnica autorizada mais próxima. As reparações realizadas por pessoal não qualificado podem ser perigosas.

O aparelho deve ser armazenado num local sem fontes de ignição em funcionamento contínuo (por exemplo: chamas abertas, um aparelho a gás em funcionamento ou um aquecedor elétrico em funcionamento).

Não fure nem queime.

O aparelho deve ser instalado, utilizado e armazenado numa divisão com uma área superior a 10 m². O aparelho contém gás inflamável R290.

Atenção, os refrigerantes não têm cheiro.

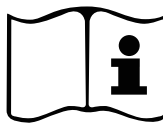
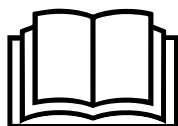

INSTRUÇÕES GERAIS DE OPERAÇÃO E SEGURANÇA

- Este aparelho é um ar condicionado local concebido para uso doméstico.
- Utilize este ar condicionado apenas conforme descrito neste manual.
- Certifique-se de que a tensão e a frequência necessárias (220-240V~/50Hz) correspondem à fonte de alimentação disponível.
- Fusíveis do tipo 4T, 31TC, 334, L3CT ou 4F: a corrente elétrica que atravessa o fusível não pode ser superior a 3,15 A.
- Este aparelho pode ser utilizado por crianças com idade igual ou superior a 8 anos e por pessoas com capacidades físicas, sensoriais ou mentais reduzidas, ou com falta de experiência e conhecimento, desde que sejam supervisionadas ou instruídas sobre a utilização segura do aparelho e compreendam os riscos envolvidos.
- As crianças não devem brincar com o aparelho.
- A limpeza e a manutenção por parte do utilizador não devem ser efetuadas por crianças sem supervisão.
- Certifique-se de que o sistema elétrico é capaz de fornecer a corrente de funcionamento exigida pelo ar condicionado, para além da que é normalmente consumida por outros aparelhos (eletrodomésticos, sistema de iluminação, etc.). Consulte os dados de potência máxima de entrada indicados na placa de dados do ar condicionado.
- A ligação à rede elétrica deve ser efetuada de acordo com as normas de instalação em vigor.
- Certifique-se de que os interruptores automáticos e as válvulas de proteção do sistema são capazes de suportar uma corrente de arranque de 6A (normalmente durante menos de 1 segundo).
- A tomada do sistema deve estar sempre equipada com uma ligação à terra eficiente.
- Certifique-se de que a ficha está totalmente inserida. Não utilize vários adaptadores. Não toque no tampão com as mãos molhadas. Certifique-se de que o tampão está limpo.
- Não utilize a tomada para ligar/desligar o ar condicionado: utilize o botão LIGAR/DESLIGAR no comando ou no painel de comandos.
- Não instale o ar condicionado em divisões onde possa haver salpicos de água (ex.: lavandarias).
- Este ar condicionado pode ser utilizado por crianças a partir dos 8 anos de idade e por pessoas com capacidades físicas, sensoriais e mentais reduzidas ou que não possuam os conhecimentos e a experiência necessários ao seu funcionamento, desde que sob a supervisão ou instrução de uma pessoa responsável pela sua segurança, e que esteja plenamente consciente dos riscos envolvidos.

- Antes de mover ou limpar o aparelho, certifique-se de que está desligado da tomada.
- Não mova o ar condicionado enquanto estiver em funcionamento; desligue primeiro o aparelho, verifique se há acumulação de condensado e esvazie-o, se necessário.
- Para desligar o aparelho, coloque o comando na posição DESLIGADO e retire a ficha da tomada. Puxe apenas a ficha. Não puxe o cabo.
- Não utilize o aparelho se o cabo ou a ficha estiverem danificados. Caso o cabo de alimentação esteja danificado, deverá ser substituído pelo fabricante, revendedor ou pessoa qualificada para evitar riscos de segurança.
- Mantenha a unidade afastada do fogo, de possíveis fontes de incêndio e de objetos inflamáveis ou explosivos.
- Não deixe o aparelho sem vigilância enquanto estiver em funcionamento; desligue-o e desligue-o da tomada.
- Caso seja utilizada uma mangueira de drenagem, a temperatura ambiente não deve ser inferior a 0 °C. Caso contrário, pode ocorrer uma fuga de água para o ar condicionado.
- Não verta água nem salpique água diretamente para o ar condicionado.

PRECAUÇÃO!

- Não introduza nenhum objeto no ar condicionado: isto é muito perigoso, pois a ventoinha gira a alta velocidade.
- Certifique-se de que o ar circula livremente em redor da unidade. Não cubra as grelhas de entrada e saída de ar com cortinas ou qualquer outro objeto.

AVISO!

- O ar condicionado deve ser posicionado pelo menos 50 cmA instalação deve ser feita numa superfície plana e estável, afastada da parede ou de quaisquer outros obstáculos, para evitar fugas de água.
- O ar condicionado está equipado com um sistema de proteção do compressor contra sobrecarga. Isto significa que o compressor só arranca 3 minutos após a sua última paragem.
- Aguarde pelo menos 3 minutos antes de ligar o aparelho. Isto ajuda a evitar danos no compressor.

AVISO!

- Em caso de anomalia, desligue o aparelho e retire-o da tomada. Não desmonte, tente reparar ou modificar o aparelho.

Em caso de avaria, contacte diretamente a assistência técnica.

AVISO!

- Não exponha o ar condicionado à luz solar direta, pois a cor dos materiais pode sofrer alterações; além disso, o aparelho pode sobreaquecer, fazendo com que o mecanismo de proteção entre em ação e desligue o aparelho.
- Não utilize inseticidas, óleos, detergentes ou tintas em spray perto do aparelho; não utilize detergentes químicos agressivos para limpar a carcaça: pode danificar o acabamento e a cor.
- Feche todas as janelas abertas para maximizar a eficiência do ar condicionado.

O fabricante não será responsabilizado caso não sejam observadas as normas de segurança e prevenção de acidentes.

DESCRIÇÃO DO APARELHO

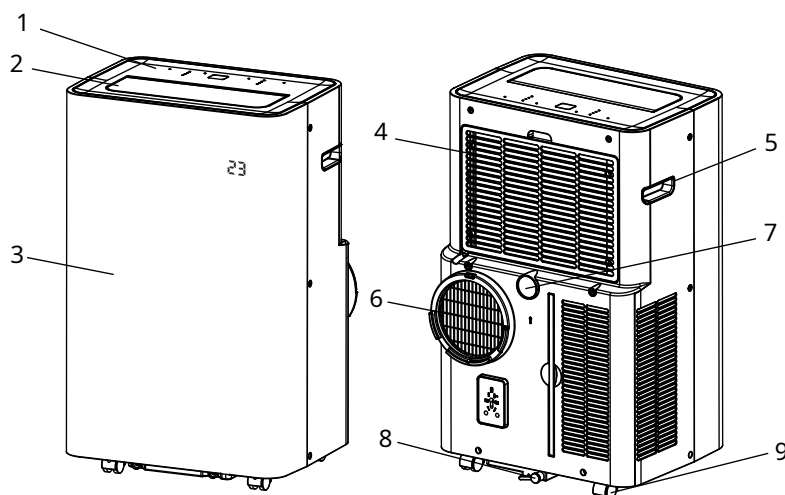

- 1. Painel de controlo
- 2. Grelha de ar ajustável
- 3. Painel frontal
- 4. Entrada de ar com filtros
- 5. Alça

- 6. Mangueira de saída de ar
- 7. Saída de drenagem contínua (modo de desumidificação)
- 8. Saída de drenagem (modo de arrefecimento)
- 9. Rodízios

Limites mínimos/máximos de funcionamento (temperatura

interna) Arrefecimento: 16 °C BS/35 °C BS

Desumidificação: 17 °C BS/35 °C BS

Aquecimento: 5 °C BS/27 °C BS

Intervalo de regulação da temperatura ambiente no modo de arrefecimento: 16 °C BS/32 °C BS

VERIFICAÇÕES E OPERAÇÕES PRÉ-OPERACIONAIS

O espaço seguinte deve ser mantido para garantir a eficiência operacional do ar condicionado portátil.

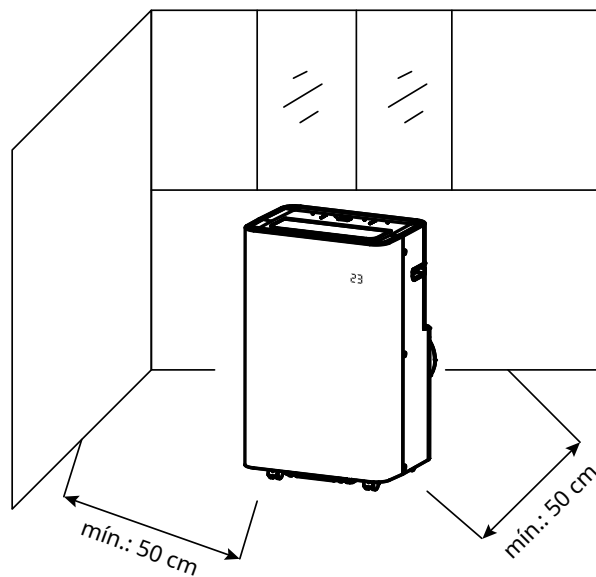

Abra a embalagem e retire a caixa. Retire o produto e os restantes elementos fornecidos (ilustrados na caixa abaixo).



UTILIZAR COM LIGAÇÃO DE EXTREMIDADE PARA JANELA

1. Ligue a ligação plana à mangueira, estenda a mangueira ao máximo (1,5 m) para alcançar o exterior e ligue-a à parte traseira do ar condicionado. (Fig. 1)
- 2.º Abra as janelas e trave uma das duas folhas com a maçaneta. Coloque a extremidade contra a folha fixa da janela e puxe a outra folha na sua direção. (Fig. 2)



Figura 1



Figura 2

UTILIZAR COM KIT DE INSTALAÇÃO PARA JANELA

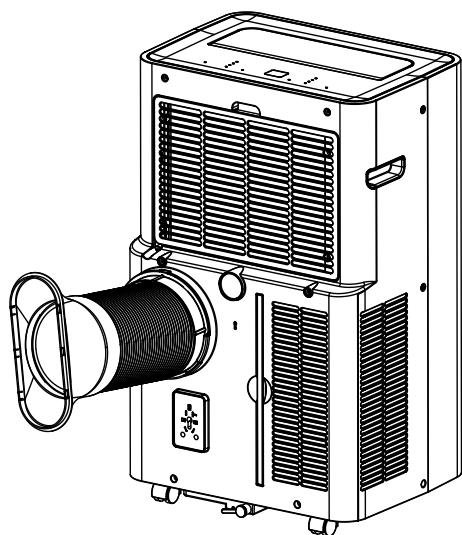
1. Para fazer o furo no vidro, é aconselhável levar o kit de acessórios para vigia ao vidraceiro (Fig. 1).
- 2.º Insira a unidade de janela na janela (Fig. 2).
- 3.º Insira a ligação redonda no tubo flexível retrátil e insira este último, com a sua ligação redonda, na unidade da janela sem a ficha (Fig. 3).
4. Durante os períodos de não utilização, desligue a mangueira e feche a porta com a tampa (Fig. 4).

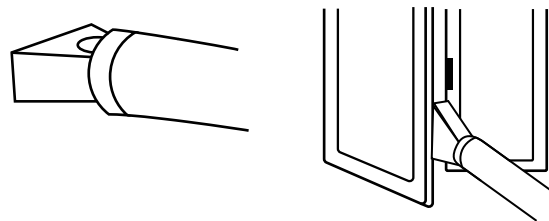
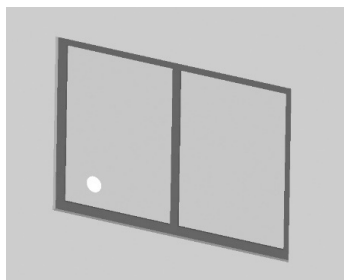

(Fig. 1)

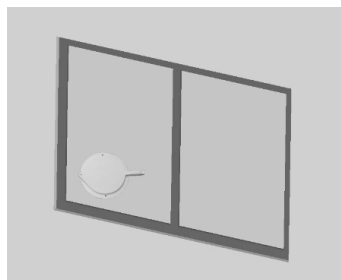

(Fig. 2)

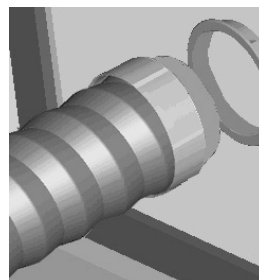

(Fig. 3)

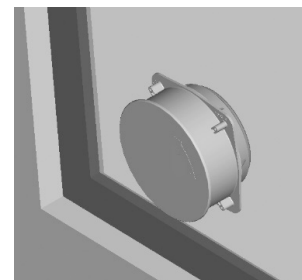

(Fig. 4)

Evite curvas ou dobras acentuadas na mangueira flexível. Quando totalmente estendida, a mangueira deve ser posicionada a uma altura superior ao ponto de fixação da mangueira na máquina, aproximadamente entre 40 e 160 cm, para garantir a altura correta que não comprometa o desempenho do ar condicionado.

Se o ar condicionado não for utilizado durante longos períodos, desligue o tubo e tape a unidade de janela.

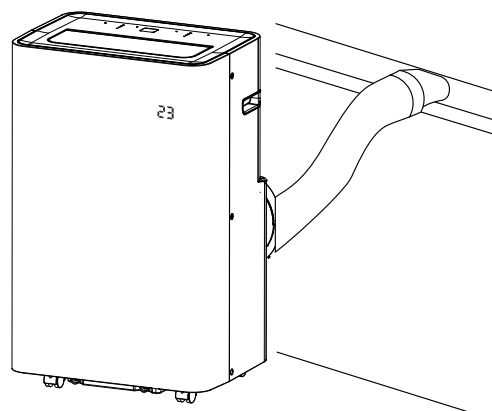
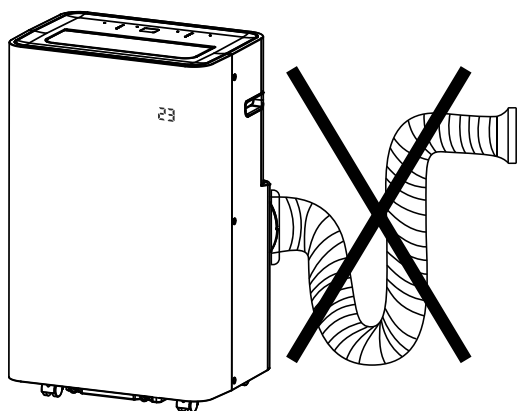

COMO UTILIZAR O APARELHO

Este aparelho pode ser utilizado para arrefecimento, aquecimento, desumidificação e ventilação. Antes de utilizar, deixe-o na posição vertical durante pelo menos duas horas.

Ligue o cabo de alimentação a uma tomada elétrica adequada (250 V). Insira a pilha fornecida no comando, observando a polaridade. Selecione o modo de funcionamento pretendido no telecomando.

O ar condicionado está equipado com um sistema de proteção que faz com que a unidade seja ativada nos modos Refrigeração, Aquecimento, Desumidificação e Aquecimento apenas após um intervalo de aproximadamente 3 minutos a partir da seleção. Mesmo quando se passa de um modo para outro, o ventilador continua a funcionar, mas o compressor pára para reiniciar após 3 minutos. Este atraso na inicialização protege o compressor contra sobrecarga.

Este aparelho está equipado com um sistema de descongelação automática que entra em ação quando o aparelho está a sobreaquecer e se forma gelo na serpentina. Quando o descongelamento é iniciado, o LED de alimentação pisca no painel de controlo. O compressor pára durante 10 minutos, após os quais o aparelho retoma o funcionamento normal.

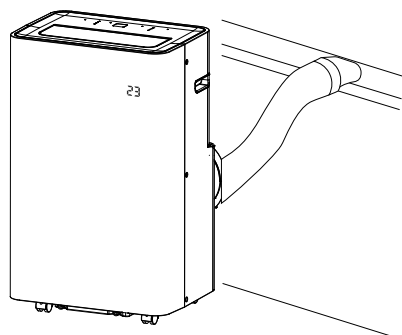

Refrigeração, Aquecimento, Ventilador

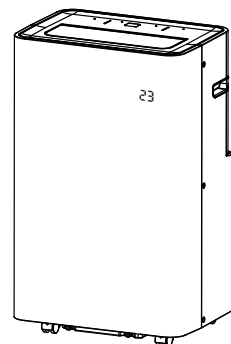

Desumidificação

O TUBO DE DESCARGA DEVE ESTAR SEMPRE LIGADO ao aparelho: a única exceção é quando o aparelho é utilizado exclusivamente para desumidificação, caso em que é aconselhável deixar o aparelho descarregar diretamente no ambiente para máxima eficiência (consulte o parágrafo "Modo de Desumidificação").

Limpe os filtros de ar regularmente para manter o ar condicionado a funcionar de forma eficiente.

MODOS DE OPERAÇÃO

1. MODO DE REFRIGERAÇÃO

- Prima o botão MODE para selecionar o modo de arrefecimento. O LED  no painel de controlo acenderá.
- Prima os botões PARA CIMA/PARA BAIXO no painel de controlo para selecionar a temperatura pretendida, que aparecerá no visor do painel de controlo.
- A gama de regulação da temperatura é de 16°C a 32°C.
- Neste modo, é possível ajustar a velocidade da ventilação (Velocidade do Ventilador), definir a oscilação vertical das alhetas com o botão SWING, configurar o Temporizador e a função SLEEP.
- Para um funcionamento mais silencioso, reduza a velocidade ao mínimo (baixa).

2. MODO DE AQUECIMENTO

- Prima o botão Modo no painel de controlo para selecionar o modo Aquecimento. O LED  no painel de controlo acenderá.
- Prima os botões PARA CIMA/PARA BAIXO no painel de controlo para selecionar a temperatura pretendida, que aparecerá no visor do painel de controlo.
- A gama de regulação da temperatura é de 16°C a 32°C.
- Neste modo é possível ajustar a velocidade da ventilação (Velocidade do Ventilador), configurar o Temporizador e a função SLEEP.
- Para um funcionamento mais silencioso, reduza a velocidade ao mínimo (baixa).

3. MODO DE DESUMIDIFICAÇÃO

- Prima o botão MODE para selecionar o modo de desumidificação. O LED  no painel de controlo acenderá.
- A temperatura é controlada pela placa eletrónica e não pode ser ajustada.
- A velocidade da ventoinha está fixa num nível baixo e não pode ser ajustada.

NOTA

O ar condicionado não arrefece o ambiente quando está a funcionar como desumidificador. Quando o aparelho for utilizado como desumidificador, o tubo flexível não deve ser ligado.

Para obter a máxima eficiência de desumidificação, Deixe o acessório de descarga traseira livre para descarregar diretamente para o ambiente.

O modo de desumidificação é recomendado durante o outono e o inverno.

Se for utilizado durante o verão, é melhor deixar o tubo flexível ligado para que o ar quente seja expelido para o exterior em vez de para dentro do quarto.

Durante a desumidificação, deve ser implementada uma drenagem contínua (Ver o próximo capítulo, "COMO ELIMINAR O CONDENSADO").

4. MODO VENTILADOR

- Prima o botão MODE para selecionar o modo de Ventilação. O LED  no painel de controlo acenderá.
- Neste modo é possível ajustar a velocidade de ventilação (velocidade do ventilador).
- A temperatura não pode ser ajustada.

COMO ELIMINAR O CONDENSADO

Este aparelho vaporiza automaticamente a condensação em Arrefecimento. Quando o ar condicionado opera em modo de arrefecimento, não é necessário que exista uma drenagem contínua do condensado; apenas em condições climáticas específicas, nas quais a taxa de humidade do ar é muito elevada, pode ocorrer acumulação de água no interior da unidade.

Em Aquecimento Como o condensado não se vaporiza automaticamente, será necessário esvaziar o tanque. Recomenda-se a drenagem contínua do condensado pelo orifício inferior. O visor apresentará a mensagem "Ft", sinalizando que o enchimento ocorreu e bloqueando o funcionamento do aparelho.

Refrigeração e aquecimento

Este aparelho vaporiza automaticamente a condensação apenas no modo de arrefecimento. Certifique-se de que, quando a unidade estiver a funcionar nos modos de arrefecimento ou aquecimento, as tampas de borracha que fecham os orifícios de drenagem na parte traseira estão posicionadas corretamente.

Quando o ar condicionado opera nos modos de arrefecimento ou aquecimento, não é necessário que exista uma drenagem contínua do condensado. No modo de arrefecimento, e apenas em condições climáticas específicas com humidade relativa do ar elevada, pode ocorrer acumulação de água no interior do aparelho.

Quando o depósito estiver cheio, o visor mostrará a mensagem "Ft" sinalizando que o reservatório está cheio e bloqueando o funcionamento do aparelho. Para esvaziar o reservatório, desligue o ar condicionado e desligue-o da tomada. Retire a tampa do orifício de drenagem inferior e coloque a extremidade sobre um ralo comum.

Certifique-se de que a mangueira está livre de torções e dobras. O tubo deve estar inclinado para baixo. Feche o dreno com a tampa e volte a utilizar o ar condicionado.

No modo de aquecimento, o condensado não é vaporizado e flui para o reservatório interno, que, uma vez cheio, interrompe o funcionamento do aparelho. Para evitar que tal aconteça, recomenda-se a instalação de um sistema de drenagem contínua do condensado através do orifício inferior, posicionando o aparelho numa pequena elevação para garantir a inclinação necessária para o tubo de drenagem.

Desumidificação

Aviso: ao utilizar o ar condicionado em No modo de desumidificação, é aconselhável configurar sempre a drenagem contínua. Para garantir a máxima eficiência de desumidificação, ligue uma extremidade do tubo de PVC (fornecido) ao orifício de drenagem superior e a outra extremidade acima de um ralo.

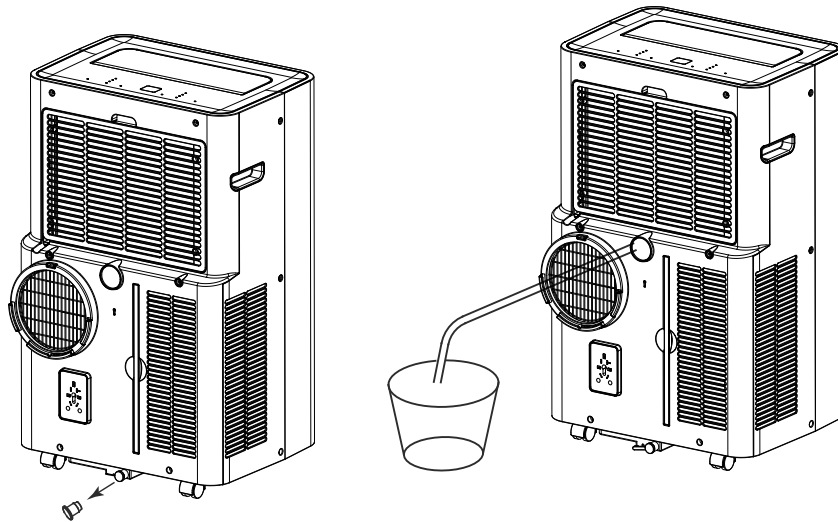

Tampa de fecho do orifício

Drenagem manual
(Refrigeração, Aquecimento)

drenagem contínua
(Desumidificação)

CONTROLO DE FUNÇÕES

POR CONTROLO REMOTO

Como inserir as pilhas no comando

- 1.º Insira as pilhas no comando, respeitando a polaridade indicada.
2. Utilize apenas pilhas AAA de 1,5V.
- 3.º Retire as pilhas se o telecomando não for utilizado durante um mês ou mais.
- 4.º Não tente recarregar as baterias. Substitua todas as baterias ao mesmo tempo.
- 5.º Não atire as baterias para o fogo: elas podem explodir.

AVISOS PARA BATERIAS

As baterias não devem estar expostas a fontes de calor como o fogo, o sol ou similares; retire as pilhas se começarem a aquecer ou se souber que não vai utilizar o aparelho durante um longo período; as baterias devem ser instaladas corretamente no compartimento das baterias;

- Quando retirar as baterias por estarem no fim da sua vida útil ou danificadas, elimine-as de acordo com as normas nacionais em vigor e abaixo.
- Em caso de fuga de fluido da bateria, retire todas as baterias, evitando que o líquido derramado entre em contacto com a pele ou com a roupa. Se o líquido da bateria entrar em contacto com a pele ou com a roupa, lave imediatamente a pele com água. Antes de inserir pilhas novas, limpe bem o compartimento da bateria com um pano de toalhetes de papel ou siga as recomendações do fabricante da bateria para a limpeza.

Atenção: risco de explosão se a bateria for substituída por uma de tipo incorreto. Utilize e substitua apenas pilhas do mesmo tamanho e tipo. A utilização incorreta das baterias pode causar fuga de líquido, sobreaquecimento ou explosão. Este líquido é corrosivo e pode ser tóxico. Pode provocar queimaduras na pele e nos olhos e é nocivo se ingerido.

Para reduzir o risco de lesões:

- Mantenha as pilhas fora do alcance das crianças.
- Não aqueça, abra, perfure, corte ou deite as baterias para o fogo.
- Não misture pilhas novas com usadas ou pilhas de tipos diferentes.
- Não deixe objetos metálicos que possam entrar em contacto com os terminais da bateria e, assim, aquecer e/ou provocar queimaduras.



INFORMAÇÃO PARA O DESCARTE CORRETO DE BATERIAS DE ACORDO COM A DIRETIVA EUROPEIA 2006/66/CE E SUAS ALTERAÇÕES, DIRETÓRIA 2013/56/UE

Substitua as pilhas quando estiverem descarregadas. No final da sua vida útil, as baterias devem ser eliminadas separadamente do lixo comum. Devem ser levadas para centros de reciclagem designados ou devolvidas a um revendedor que ofereça este serviço. A eliminação separada das baterias evita potenciais impactos negativos no ambiente e na saúde humana decorrentes da eliminação inadequada, além de permitir a recuperação e reciclagem dos seus componentes, resultando numa poupança significativa de energia e de recursos. A obrigatoriedade do descarte separado é indicada pelo símbolo do caixote do lixo riscado presente na bateria. A eliminação ilegal do produto pelo utilizador implica a aplicação de sanções administrativas conforme a legislação em vigor.

Para um funcionamento ideal do telecomando, aponte a cabeça do transmissor para o recetor localizado no aparelho de ar condicionado.

CONTROLO POR CONTROLO REMOTO

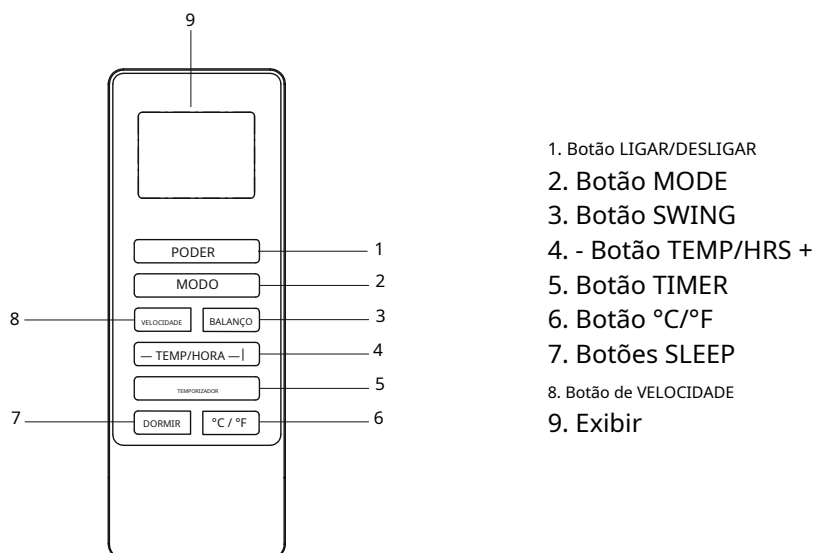

CONTROLO PELO PAINEL DE CONTROLO

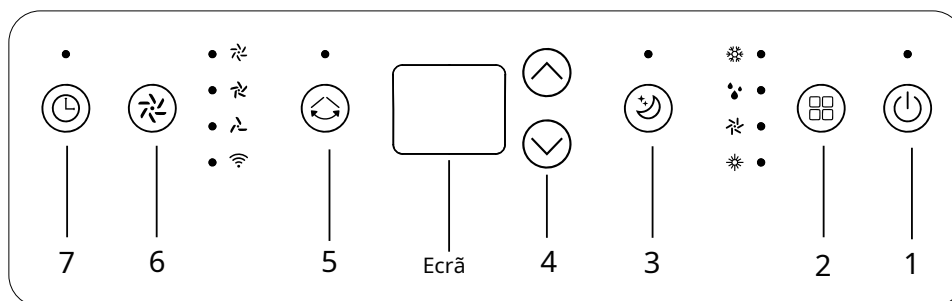

- 1. Botão LIGAR/DESLIGAR
- 2. Botão MODE
- 3. Botão SLEEP
- 4. Botões PARA CIMA/PARA BAIXO
- 5. Botão SWING
- 6. Botão de velocidade do ventilador
- 7. Botão TIMER

1. BOTÃO DE LIGA/DESLIGA

Prima este botão no painel de controlo ou no telecomando para ligar ou desligar o aparelho. Ao ser ligado, o aparelho começará a funcionar no modo de ventilação por defeito. Em seguida, prima o botão "Modo" no telecomando ou no painel de controlo para seleccionar o modo de funcionamento pretendido.

2. BOTÃO DE MODO

Prima este botão para seleccionar os diferentes modos de funcionamento, de acordo com esta sequência: Arrefecimento -> Desumidificação -> Ventilação -> Aquecimento

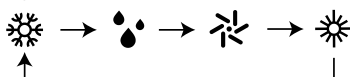

Os LEDs correspondentes acendem no painel de controlo dependendo da seleção efetuada.

3. BOTÃO DE SUSPENSÃO

Prima o botão Sleep no telecomando ou no painel de controlo para ativar a função Sleep quando a unidade estiver desligada.

Operando no modo de arrefecimento ou aquecimento.

Em Arrefecimento:Após a primeira hora, a temperatura definida aumenta 1 °C e, após a segunda hora, volta a aumentar 1 °C.

Em Aquecimento:Após a primeira hora, a temperatura diminui 1 °C e, após a segunda hora, volta a diminuir 1 °C.

A temperatura é então mantida constante durante 10 horas, e todos os LEDs do painel de controlo apagam-se. A velocidade da ventilação diminui ao mínimo para garantir o silêncio durante a noite, não sendo possível ajustá-la.

4. BOTÕES PARA CIMA/PARA BAIXO

Prima os botões PARA CIMA/PARA BAIXO no painel de controlo para ajustar a temperatura (em incrementos de 1 °C) e definir o temporizador (cada vez que os botões são premidos, o ajuste é feito em incrementos de 1 hora, até um máximo de 24 horas).

A temperatura pode ser regulada de 16°C a 32°C.

No telecomando, pressione o botão - TEMP/HRS + para aumentar a temperatura, enquanto que para definir o temporizador, pressione o botão Timer e, em seguida, utilize o botão - TEMP/HRS + para selecionar o tempo pretendido.

Para desativar o temporizador, defina o tempo para 00.

5. BOTÃO DE BALANÇO

Prima esta tecla para ativar ou desativar o movimento horizontal da persiana.

6. BOTÃO DE VELOCIDADE DO VENTILADOR

Prima este botão no painel de controlo ou no telecomando para ajustar a velocidade do ventilador na seguinte sequência circular: alta, média, baixa.

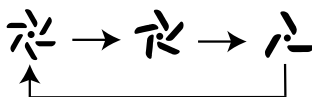

Os LEDs no painel de controlo acendem de acordo com a velocidade selecionada. A velocidade do ventilador não pode ser ajustada no modo DESIDRATADO e é fixa em baixa.

7. BOTÃO DO TEMPORIZADOR

Prima este botão no painel de controlo ou no telecomando para definir o temporizador de ligar ou desligar da unidade. O intervalo de regulação é de 1 a 24 horas.

Temporizador:Com o ar condicionado desligado, prima TIMER para programar a hora de arranque. Prima os botões PARA CIMA/PARA BAIXO no painel de controlo ou os botões + e - no telecomando para ajustar a hora.

Temporizador de desligamento:Com o ar condicionado ligado, prima TIMER para programar o desligar automático. Prima os botões PARA CIMA/PARA BAIXO no painel de controlo ou os botões + e - no telecomando para ajustar o tempo.

Para cancelar a função Timer, pressione os botões PARA CIMA/PARA BAIXO repetidamente; 00 aparecerá no visor.

Quando o ar condicionado for desligado com o botão Ligar/Desligar, a função Timer será cancelada.

VISOR DE TEMPERATURA °C / °F

Prima este botão no telecomando para alterar a indicação da temperatura de °C para °F.

FUNÇÃO WI-FI

Para ativar ou desativar a função Wi-Fi, prima e mantenha premido o botão Timer no painel de controlo para iniciar a configuração. O LED no painel de controlo acenderá.

Para configurar o Wi-Fi, consulte o parágrafo específico.

FUNÇÃO DE DESCONGELAÇÃO AUTOMÁTICA

Se a temperatura ambiente for baixa, pode ocorrer formação de gelo no evaporador durante o funcionamento. A unidade iniciará automaticamente o descongelamento e o LED POWER no painel de controlo piscará. A sequência de descongelamento é a seguinte:

- Quando a unidade opera no modo de refrigeração ou desumidificação, o sensor de temperatura ambiente deteta que a temperatura do evaporador está abaixo de -1°C, depois o compressor deixa de funcionar durante 10 minutos até atingir a temperatura de 7°C, depois a unidade volta a operar no modo de refrigeração.
- Quando a unidade opera no modo de aquecimento ou desumidificação, se o sensor de temperatura detetar que a temperatura do evaporador é inferior a 40 °C e se a diferença de temperatura entre a temperatura do evaporador e a temperatura ambiente for inferior a 19 °C, o compressor funciona durante 20 minutos, a unidade inicia a descongelamento durante 5 minutos e o LED POWER no painel de controlo irá piscar.

FUNÇÃO DE PROTEÇÃO CONTRA SOBRECARGA

Em caso de falha forçada de energia, a unidade retoma o funcionamento após 3 minutos para permitir o reinício do compressor.

EXIBIÇÃO DE TEMPERATURA E ERROS

Com exceção da mensagem P1, depósito cheio, quando ocorrer um erro, não tente reparar o ar condicionado. Leve-o sempre a uma Assistência Técnica Autorizada Argoclima; caso contrário, a garantia perderá a sua validade.

Problema	Causa	Solução
00/E0	Falhas de comunicação entre a placa de circuito impresso principal e a placa de circuito impresso do visor.	Entre em contacto com uma central de atendimento.
E1	Falha no sensor de temperatura ambiente.	Entre em contacto com uma central de atendimento.
E2	Falha no sensor de temperatura do evaporador.	Entre em contacto com uma central de atendimento.
Pé	Alarme de reservatório de água cheio.	Ligue o tubo de PVC ao orifício de drenagem do condensado.

GUIA WI-FI

INFORMAÇÃO SOBRE A APLICAÇÃO "SMART LIFE"

A aplicação "Smart Life" está disponível para Android e iOS. Digitalize o código QR correspondente para aceder ao download diretamente.



Descarregue o aplicativo Smart Life

INFORMAÇÃO SOBRE O USO DO APLICATIVO

- A presença de um módulo Wi-Fi integrado permite gerir as funções do dispositivo através da rede doméstica.
- Os pré-requisitos são uma ligação Wi-Fi permanente com o modem doméstico e a aplicação gratuita "Smart Life".
- Descarregue e instale a aplicação "Smart Life" no seu smartphone ou tablet. Crie a sua conta e inicie sessão.
- Ative a função Wi-Fi no dispositivo.
- Coloque o dispositivo a uma distância de aproximadamente 5 metros do router.
- Prima e mantenha premido o botão Timer para iniciar a configuração da rede. Quando o indicador Wi-Fi piscar, poderá ligar-se à rede Wi-Fi.

LIGAÇÃO WI-FI

É possível ligar o dispositivo ao Wi-Fi de duas formas.

MÉTODO 1: LIGAR VIA BLUETOOTH

- Ative o Bluetooth no seu telemóvel ou noutro dispositivo.
- Quando o indicador Wi-Fi piscar, abra a aplicação "Smart Life". O dispositivo será ligado automaticamente via Bluetooth.

MÉTODO 2: LIGAÇÃO VIA APLICATIVO

- Quando o indicador Wi-Fi piscar, selecione Adicionar dispositivo / Eletrodomésticos grandes / Ar condicionado portátil e siga as instruções no visor.
- Verifique o estado do indicador Wi-Fi e selecione o estado correto.
- Se o indicador Wi-Fi piscar rapidamente, pode ligar-se diretamente.
- Se o indicador Wi-Fi piscar lentamente, prima "Ir para a ligação" para se ligar à rede Wi-Fi denominada "SmartLife-XXXX".

Observações: Assim que o dispositivo estiver corretamente ligado, o indicador Wi-Fi acenderá. Agora já pode usar o dispositivo através da aplicação. Pressione e mantenha pressionado o botão Timer durante cerca de 5 segundos; o dispositivo irá desligar-se e o indicador Wi-Fi irá apagar-se.

CUIDADOS E MANUTENÇÃO

AVISO!

Antes de efetuar qualquer limpeza ou manutenção, desligue o aparelho da tomada.

1. Limpeza dos filtros de ar

Os filtros de ar devem ser verificados pelo menos uma vez a cada duas semanas de funcionamento. O funcionamento com filtros sujos ou obstruídos provoca sempre uma diminuição da eficiência do ar condicionado e pode causar problemas graves. Para remover o filtro superior, desencaixe a grelha traseira e, em seguida, retire o filtro puxando-o cuidadosamente. Desencaixe o filtro lateral inferior do seu encaixe puxando-o cuidadosamente. Utilize um aspirador para remover o pó. Se isto não for suficiente, lave os filtros com água morna e, se possível, detergente neutro, passe-os por água fria e deixe-os secar naturalmente antes de os voltar a colocar no lugar. Depois de reinstalar os filtros, feche a grelha e volte a utilizar o ar condicionado.

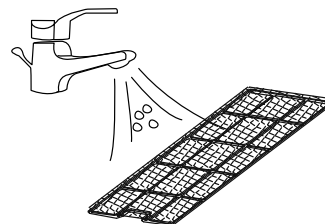

2. Limpeza da carcaça

Utilize um pano macio e húmido para limpar a parte exterior do ar condicionado. Não utilize água demasiado quente, solventes, gasolina ou outros compostos químicos agressivos, pó de talco ou escovas: podem danificar a superfície ou a cor da carcaça. Para remover nódoas, utilize água morna com um pouco de detergente neutro. Não deite água diretamente no ar condicionado para o limpar: pode danificar os componentes internos ou provocar um curto-circuito.

3. Armazenamento

Quando não for utilizar o ar condicionado durante um longo período, limpe os filtros antes de o guardar. Mantenha o aparelho sempre na posição vertical. Não coloque objetos pesados sobre ele e, se possível, proteja-o com uma lona plástica.

4.º Transporte

Transporte o ar condicionado na posição vertical, se possível. Caso contrário, deite-o sobre o seu lado direito; ao chegar ao destino, coloque-o imediatamente na posição vertical e aguarde pelo menos 4 horas antes de o utilizar para refrigeração.

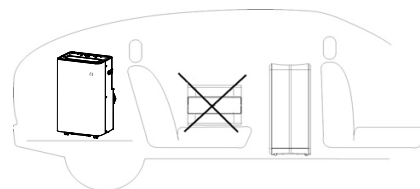

5. Para total segurança, verifique regularmente o estado do cabo de alimentação; caso esteja danificado devido ao uso, contacte a Assistência Técnica para o substituir.

DICAS PARA MAXIMIZAR O CONFORTO E MINIMIZAR O CONSUMO

VERIFICAÇÃO:

- As grelhas de extração e distribuição da unidade estão sempre desimpedidas;
- Os filtros de ar devem estar sempre limpos: um filtro sujo diminui a passagem de ar e, conseqüentemente, reduz o rendimento do aparelho;
- As portas e janelas estão fechadas para evitar a entrada de ar não climatizado;
- A mangueira flexível está corretamente posicionada, sem dobras ou curvas acentuadas;
- A temperatura ambiente deve estar acima dos 16 °C no modo de arrefecimento, 5°C no modo de aquecimento e 17 °C no modo de desumidificação.

REGULAMENTO (UE) N.º 517/2014 - GASES F

A unidade contém R290, um gás com efeito de estufa natural com potencial de aquecimento global (GWP) = 3 - Kg. 0,195 = 0,000585 toneladas de CO₂ equivalente. Não liberte R290 para a atmosfera.



INFORMAÇÃO PARA O DESCARTE CORRETO DO PRODUTO DE ACORDO COM A DIRETIVA EUROPEIA 2012/19/UE

Este aparelho não deve ser descartado juntamente com o lixo doméstico no final da sua vida útil. Chamamos a sua atenção para o papel crucial do consumidor na reutilização, reciclagem e outras formas de valorização destes resíduos. O aparelho deve ser eliminado num centro de triagem de resíduos ou devolvido ao revendedor (este serviço é gratuito), quando adquirir um novo aparelho equivalente. A correta deposição de equipamentos elétricos e eletrónicos evita os impactos negativos no ambiente e na saúde humana resultantes de uma deposição inadequada, além de permitir a recuperação e reciclagem dos materiais da sua fabricação, com poupanças significativas de energia e de recursos. A exigência de eliminação correta é indicada pela etiqueta com o símbolo de uma lixeira cruzada afixada no aparelho.

MANUAL DO ESPECIALISTA

Requisitos de aptidão para técnico de manutenção (as reparações só devem ser feitas por especialistas).

- Qualquer pessoa envolvida em trabalhos ou intervenções em circuitos de refrigerantes deve possuir um certificado válido emitido por uma entidade de avaliação acreditada pela indústria, que ateste a sua competência para manusear refrigerantes em segurança, de acordo com as especificações de avaliação reconhecidas pelo setor.
- A manutenção só deve ser realizada conforme recomendado pelo fabricante do equipamento. A manutenção e reparação que exijam a assistência de outros profissionais qualificados deverão ser realizadas sob a supervisão da pessoa competente na utilização de refrigerantes inflamáveis.

Trabalho de preparação de segurança

A quantidade máxima de carga de refrigerante é apresentada na tabela seguinte (Nota: consulte a placa de características para saber a quantidade de carga de R290).

Área do quarto (m ²)	4	11	15
Carga máxima (kg)	<0,152	0,225	0,304

Tabela a - Carga máxima (kg)

Verificações de segurança

Antes de iniciar qualquer trabalho em sistemas que contenham refrigerantes inflamáveis, é necessário realizar verificações de segurança para garantir que o risco de ignição é minimizado. Para reparações no sistema de refrigeração, devem ser observadas as seguintes precauções antes de iniciar qualquer trabalho no sistema.

- Procedimento de trabalho

Os trabalhos devem ser realizados sob um procedimento controlado, de forma a minimizar o risco de presença de gás ou vapor inflamável durante a sua execução.

- Área de trabalho geral

Todos os funcionários de manutenção e outras pessoas que trabalham na área devem ser instruídos sobre a natureza do trabalho a realizar. Deve evitar-se o trabalho em espaços confinados. A área em redor do local de trabalho deve ser isolada. Certifique-se de que as condições dentro da área são seguras, controlando a presença de materiais inflamáveis.

- Verificação da presença de refrigerante

A área deve ser verificada com um detetor de refrigerante apropriado antes e durante o trabalho, para garantir que o técnico está ciente de atmosferas potencialmente tóxicas ou inflamáveis. Certifique-se de que o equipamento de deteção de fugas utilizado é adequado para utilização com todos os refrigerantes aplicáveis, ou seja, não produz faíscas, está adequadamente selado ou está intrinsecamente seguro.

- Presença de extintor de incêndio

Caso seja necessário realizar qualquer trabalho a quente no equipamento de refrigeração ou nas suas peças associadas, é imprescindível que exista à mão o equipamento de combate a incêndios adequado. Mantenha um extintor de pó químico ou de monóxido de carbono junto à área de carregamento.

- Sem fontes de ignição

Nenhuma pessoa que realize trabalhos em sistemas de refrigeração que envolvam a exposição de tubagens deverá utilizar fontes de ignição de forma que possa causar risco de incêndio ou explosão. Todas as possíveis fontes de ignição, incluindo o fumo do cigarro, devem ser mantidas suficientemente afastadas do local de instalação, reparação, remoção e eliminação, durante o qual o fluido refrigerante pode ser libertado para o ambiente. Antes do início dos trabalhos, a área em redor do equipamento deve ser inspecionada para garantir a ausência de materiais inflamáveis ou riscos de ignição. Devem ser afixadas placas com a inscrição "Proibido Fumar".

- Área ventilada

Certifique-se de que a área está aberta ou adequadamente ventilada antes de abrir o sistema ou de realizar qualquer trabalho a quente. É necessário manter um certo grau de ventilação durante todo o período de execução do trabalho. A ventilação deve dispersar com segurança qualquer fluido refrigerante libertado e, preferencialmente, expelir-o para a atmosfera.

- Verificações nos equipamentos de refrigeração

Ao substituir componentes elétricos, certifique-se de que são adequados à finalidade e às especificações corretas. Em todos os momentos, siga as orientações de manutenção e assistência técnica do fabricante. Em caso de dúvida, consulte o departamento técnico do fabricante para obter assistência.

As seguintes verificações devem ser aplicadas às instalações que utilizam fluidos frigorigénios inflamáveis:

- A carga real de refrigerante é determinada de acordo com o tamanho da sala onde estão instalados os componentes que contêm o refrigerante;
- Os sistemas de ventilação e as saídas de ar estão a funcionar adequadamente e não estão obstruídos;
- Se estiver a ser utilizado um circuito de refrigeração indireto, o circuito secundário deverá ser verificado quanto à presença de refrigerante;
- A sinalização do equipamento deve permanecer visível e legível. As sinalizações e placas ilegíveis devem ser corrigidas;
- Os tubos ou componentes de refrigeração são instalados numa posição em que é improvável que estejam expostos a qualquer substância que possa corroer os componentes que contêm refrigerante, a menos que os componentes sejam construídos com materiais inerentemente resistentes à corrosão ou estejam devidamente protegidos contra a mesma.

• Verificações em dispositivos eléctricos

A reparação e manutenção dos componentes eléctricos devem incluir verificações de segurança iniciais e procedimentos de inspeção dos componentes. Se existir uma avaria que possa comprometer a segurança, a alimentação eléctrica não deve ser ligada ao circuito até que a avaria seja devidamente corrigida. Se a avaria não puder ser corrigida imediatamente, mas for necessário continuar a operação, deverá ser utilizada uma solução temporária adequada. Esta situação deve ser comunicada ao proprietário do equipamento para que todas as partes tenham conhecimento.

As verificações iniciais de segurança devem incluir:

- Que os condensadores sejam descarregados: isto deve ser feito de forma segura para evitar a possibilidade de faíscas;
- Que nenhum componente eléctrico ou cablagem energizado esteja exposto durante o carregamento, recuperação ou purga do sistema;
- Que haja continuidade na ligação com a terra.

• Reparações em componentes selados

Durante reparações em componentes selados, toda a alimentação eléctrica deve ser desligada do equipamento em manutenção antes da remoção de quaisquer tampas seladas, etc. Se for absolutamente necessário manter a alimentação eléctrica do equipamento durante a manutenção, deverá ser instalado um sistema permanente de deteção de fugas no ponto mais crítico para alertar para uma situação potencialmente perigosa. Deve ser dada especial atenção aos seguintes pontos para garantir que, quando se trabalha em componentes eléctricos, a caixa não é alterada de forma a afetar o nível de proteção: danos nos cabos, número excessivo de ligações, terminais que não estão de acordo com as especificações originais, danos nas vedações, instalação incorreta de bujins, etc.

- Certifique-se de que o aparelho está montado em segurança.
- Certifique-se de que as vedações ou os materiais de vedação não estão degradados ao ponto de já não cumprirem a função de impedir a entrada de atmosferas inflamáveis. As peças de substituição devem estar em conformidade com as especificações do fabricante.

NOTA: a utilização de vedante de silicone pode inibir a eficácia de alguns tipos de equipamentos de deteção de fugas. Os componentes intrinsecamente seguros não precisam de ser isolados antes de qualquer intervenção.

• Reparação de componentes intrinsecamente seguros

Não aplique cargas indutivas ou capacitivas permanentes ao circuito sem garantir que a tensão e a corrente não excedem os limites permitidos para o equipamento em utilização. Os componentes intrinsecamente seguros são os únicos que podem ser reparados com o circuito energizado e em atmosferas inflamáveis. O aparelho de teste deve ser compatível com a especificação correta. Substitua os componentes apenas por peças especificadas pelo fabricante. A utilização de outras peças pode resultar na ignição do fluido refrigerante presente na atmosfera devido a uma fuga.

• Cabeamento

Verifique se os cabos não estarão sujeitos a desgaste, corrosão, pressão excessiva, vibração, arestas afiadas ou quaisquer outros efeitos ambientais adversos. A verificação deve também ter em conta os efeitos do envelhecimento ou da vibração contínua proveniente de fontes como compressores ou ventiladores.

• Deteção de refrigerantes inflamáveis

Em caso algum devem ser utilizadas potenciais fontes de ignição na procura ou deteção de fugas de refrigerante. É proibido o uso de maçaricos de halogéneo metálico (ou qualquer outro detetor que utilize chama exposta).

• Métodos de deteção de fugas

Os seguintes métodos de deteção de fugas são considerados aceitáveis para todos os sistemas de refrigeração. Os detetores eletrónicos de fugas podem ser utilizados para detetar fugas de refrigerante, mas, no caso de refrigerantes inflamáveis, a sensibilidade pode não ser adequada ou pode necessitar de recalibração. (O equipamento de deteção deve ser calibrado numa área livre de refrigerante.) Certifique-se de que o detetor não é uma fonte potencial de ignição e é adequado para o refrigerante utilizado. O equipamento de deteção de fugas deve ser configurado para uma percentagem do Limite Inferior de Inflamabilidade (LII) do fluido frigorigénio e deve ser calibrado para o fluido frigorigénio empregado, e a percentagem de gás adequada (máximo de 25%) deve ser confirmada. Os fluidos de deteção de fugas são adequados.

Pode ser utilizado com a maioria dos refrigerantes, mas o uso de detergentes contendo quiarina deve ser evitado, uma vez que a quiarina pode reagir com o refrigerante e corroer a tubagem de cobre. Se houver suspeita de fuga, todas as chamas expostas devem ser removidas/extintas. Se for detetada uma fuga de refrigerante que exija brasagem, todo o refrigerante deve ser recuperado do sistema ou isolado (por meio de válvulas de fecho) numa parte do sistema afastada da fuga. Para aparelhos que contenham refrigerantes inflamáveis, deve ser injetado azoto isento de oxigénio (OFN) no sistema antes e durante o processo de brasagem.

• Remoção e evacuação

Ao abrir o circuito de refrigeração para efetuar reparações ou para qualquer outro fim, devem ser utilizados os procedimentos convencionais. No entanto, para os líquidos de refrigeração inflamáveis, é importante seguir as melhores práticas, dado que a inflamabilidade é um fator a considerar.

O seguinte procedimento deverá ser seguido:

- retirar o refrigerante;
- Purgar o circuito com gás inerte; evacuar;
- Purgar novamente com gás inerte;
- Abra o circuito cortando ou soldando.

A carga de refrigerante deve ser recuperada nos cilindros de recuperação corretos. Para aparelhos que contenham refrigerantes inflamáveis, o sistema deve ser purgado com OFN (oxigénio dissolvido) para garantir a segurança da unidade. Este processo pode ter de ser repetido várias vezes. Ar comprimido ou oxigénio não devem ser utilizados para purgar sistemas de refrigeração. Para aparelhos que contenham refrigerantes inflamáveis, a purga deve ser feita quebrando o vácuo no sistema com OFN e continuando a enchê-lo até atingir a pressão de trabalho, libertando o ar para a atmosfera e, finalmente, reduzindo o vácuo. Este processo deve ser repetido até que não haja mais refrigerante no sistema. Quando for utilizada a última carga de OFN, o sistema deve ser libertado até à pressão atmosférica para permitir a realização de trabalhos. Esta operação é absolutamente vital para a realização de brasagem na tubagem. Certifique-se de que a saída da bomba de vácuo não está próxima de fontes de ignição e que existe ventilação adequada.

• Procedimentos de cobrança

Além dos procedimentos de carregamento convencionais, devem ser observados os seguintes requisitos.

- Quando utilizar o equipamento de recarga, certifique-se de que não ocorre contaminação entre diferentes refrigerantes. As mangueiras ou tubagens devem ser o mais curtas possível para minimizar a quantidade de refrigerante nelas contida.
- Os cilindros devem ser mantidos na posição vertical.
- Certifique-se de que o sistema de refrigeração está ligado à terra antes de o carregar com o fluido refrigerante.
- Identifique o sistema quando o carregamento estiver concluído (caso ainda não o tenha feito).
- Deve-se ter extremo cuidado para não sobrecarregar o sistema de refrigeração.

Antes de recarregar o sistema, este terá de ser testado sob pressão com o gás de purga adequado. O sistema deverá ser testado quanto a fugas após a conclusão da recarga, mas antes do comissionamento. Um teste de fugas subsequente deverá ser realizado antes da saída do local.

• Desativação

Antes de realizar este procedimento, é essencial que o técnico esteja completamente familiarizado com o equipamento e todos os seus detalhes. É uma boa prática que todos os refrigerantes sejam recuperados em segurança. Antes da execução da tarefa, deve ser recolhida uma amostra de óleo e refrigerante, caso seja necessária análise antes da reutilização do refrigerante recuperado. É essencial que haja energia elétrica disponível antes do início da tarefa.

1.º Familiarize-se com o equipamento e o seu funcionamento.

2.º Isole o sistema eletricamente.

3. Antes de tentar o procedimento, certifique-se de que:

- Estão disponíveis equipamentos de movimentação mecânica, se necessário, para o manuseamento de cilindros de refrigerante;
- Todos os equipamentos de proteção individual estão disponíveis e a ser utilizados corretamente;
- O processo de recuperação é supervisionado em todos os momentos por uma pessoa competente;
- Os equipamentos e cilindros de recuperação estão em conformidade com as normas aplicáveis.

4. Se possível, reduza o nível do fluido refrigerante no sistema.

5. Se não for possível criar vácuo, faça um coletor para que o refrigerante possa ser removido de várias partes do sistema.

6. Certifique-se de que o cilindro está posicionado na balança antes de iniciar a recuperação.

7. Ligue a máquina de recuperação e opere-a de acordo com as instruções do fabricante.

8. Não encha os cilindros em excesso. (Não ultrapasse os 80% do volume de líquido).

9. Não exceda a pressão máxima de trabalho do cilindro, nem mesmo temporariamente.

10. Quando os cilindros estiverem devidamente enchidos e o processo concluído, certifique-se de que os cilindros e o equipamento são removidos do local imediatamente e que todas as válvulas de isolamento do equipamento estão fechadas.

11. O fluido refrigerante recuperado não deve ser utilizado noutra sistema de refrigeração a menos que este tenha sido limpo e verificado.

- **Rotulagem**

Os equipamentos devem ser etiquetados indicando que foram desativados e esvaziados do fluido refrigerante. A etiqueta deve conter a data e a assinatura. Para aparelhos que contenham fluidos refrigerantes inflamáveis, certifique-se de que existem etiquetas nos equipamentos indicando que contêm fluido refrigerante inflamável.

- **Recuperação**

Ao remover o fluido refrigerante de um sistema, seja para manutenção ou desativação, recomenda-se que todo o fluido refrigerante seja removido em segurança. Ao transferir o fluido refrigerante para cilindros, certifique-se de que utiliza apenas cilindros apropriados para a recuperação do fluido refrigerante. Certifique-se de que existe o número correto de cilindros para armazenar a carga total do sistema. Todos os cilindros a utilizar devem ser designados para o fluido refrigerante recuperado e etiquetados de acordo com esse fluido (ou seja, cilindros especiais para recuperação de fluido refrigerante). Os cilindros devem estar completos, com válvula de alívio de pressão e válvulas de fecho associadas em bom estado de funcionamento. Os cilindros de recuperação vazios devem ser evacuados e, se possível, arrefecidos antes da recuperação. O equipamento de recuperação deve estar em bom estado de funcionamento, com um conjunto de instruções referentes ao equipamento disponível, e deve ser adequado para a recuperação de todos os fluidos refrigerantes apropriados, incluindo, quando aplicável, fluidos inflamáveis. Além disso, uma balança calibrada deve estar disponível e em bom estado de funcionamento. As mangueiras devem estar completas, com engates de desconexão sem fugas e em boas condições. Antes de utilizar a máquina de recuperação, verifique se está em perfeitas condições de funcionamento, se recebeu a manutenção adequada e se todos os componentes elétricos associados estão selados para evitar a ignição em caso de fuga de líquido de refrigeração. Em caso de dúvida, consulte o fabricante. O refrigerante recuperado deverá ser devolvido ao fornecedor no cilindro de recuperação correcto, devendo ser providenciada a respectiva nota de transferência de resíduos. Não misture refrigerantes em unidades de recuperação e, principalmente, não em cilindros. Se os compressores ou óleos de compressores tiverem de ser removidos, certifique-se de que o nível de fluido refrigerante inflamável foi removido até um nível aceitável para garantir que não existem resíduos de refrigerante inflamável no lubrificante. O processo de remoção do fluido refrigerante deve ser realizado antes da devolução do compressor ao fornecedor. Apenas o aquecimento elétrico do corpo do compressor deve ser utilizado para acelerar este processo. A drenagem do óleo de um sistema deve ser feita em segurança.



improve your life

www.argoclima.com

A Argoclima não assume qualquer responsabilidade por erros ou imprecisões no conteúdo deste manual e reserva-se o direito de efetuar, a qualquer momento e sem aviso prévio, quaisquer alterações que considere adequadas para fins técnicos ou comerciais.