

HYUNDAI

DFFI-108CCW4B

DFFI-128CCW4B

USER MANUAL



GENUINE PRODUCT OF
HYUNDAI CORPORATION

For Your Safety
Read and understand this manual before use.
Keep this manual for future reference.

INSTRUCTION MANUAL

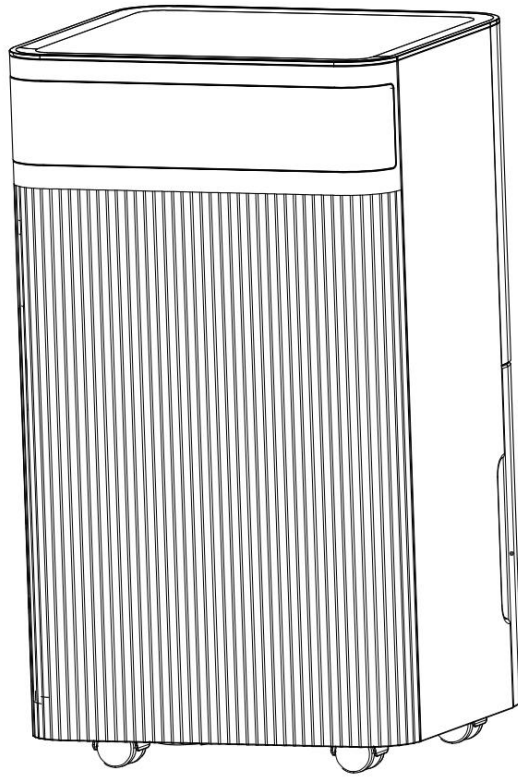

Please keep this manual carefully for further reference!

Thank you for selecting our dehumidifier. Be sure to read this manual carefully before using it. Any questions, please contact the professional service for help.

CONTENT

1. BEFORE YOU BEGIN
2. FOR YOUR SAFETY
3. PRODUCT OVERVIEW
4. INSTALLATION
5. OPERATION
6. MAINTENANCE
7. TROUBLESHOOTING
8. DECOMMISSIONING
9. WI-FI CONNECTION

1. BEFORE YOU BEGIN





Please read the operating instructions carefully before using your dehumidifier for the first time.

1.1 PRODUCT DESCRIPTION

The dehumidifier is used to remove excessive moisture from the air. The resulting reduction in relative humidity protects buildings and their contents from the adverse effects of excess humidity.

The environmentally friendly R290 is used as the refrigerant. R290 has no damaging influence on the ozone layer (ODP), a negligible greenhouse effect (GWP) and is available worldwide. Because of its efficient energy properties, R290 is highly suitable as a coolant for this application. Special precautions must be taken into consideration due to the coolant's high flammability.

SYMBOLS FROM THE UNIT AND USER MANUAL

 <p>warning</p>	<p>This unit uses a flammable refrigerant.</p> <p>If refrigerant leaks and comes in contact with fire or heating part, it will create harmful gas and there is risk of fire.</p>
	<p>Read the USER MANUAL carefully before operation.</p>
	<p>Further information is available in the USER MANUAL, SERVICE MANUAL, and the like.</p>
	<p>Service personnel are required to carefully read the USER MANUAL and SERVICE MANUAL before operation.</p>

1.2 THE FOLLOWING SHOULD ALWAYS BE OBSERVED FOR SAFETY

- This appliance is intended to be used by expert or trained users in shops, in light industry and on farms, or for commercial use by lay persons.
- This appliance can be used by children aged from 8 years and above and persons with reduced physical, sensory or mental capabilities or lack of experience and knowledge if they have been given supervision or instruction concerning use of the appliance in a safe way and understand the hazards involved. Children shall not play with the appliance. Cleaning and user maintenance shall not be made by children without supervision.
- The unit is designed only for use with R-290(propane) gas as the designated refrigerant.
- The refrigerant loop is sealed. Only a qualified technician should attempt to service!
- Do not discharge the refrigerant into the atmosphere.
- R-290 (propane) is flammable and heavier than air.
- It collects first in low areas but can be circulated by the fans.
- If propane gas is present or even suspected, do not allow untrained personnel to attempt to find the cause.
- The propane gas used in the unit has no odor.
- The lack of smell does not indicate a lack of escaped gas.
- If a leak is detected, immediately evacuate all persons from the store, ventilate the room and contact the local fire department to advise them that a propane leak has occurred.
- Do not let any persons back into the room until the qualified service technician has arrived and that technician advises that it is safe to return to the store.
- No open flames, cigarettes or other possible sources of ignition should be used inside or in the vicinity of the units.
- Component parts are designed for propane and non-incentive and non-sparking. Component parts shall only be replaced with identical repair parts.

FAILURE TO ABIDE BY THIS WARNING COULD RESULT IN AN EXPLOSION, DEATH, INJURY AND PROPERTY DAMA

2. FOR YOUR SAFETY

Your safety is the most important thing we concerned!



Please read this manual carefully and fully understand before operating your dehumidifier.

2.1 OPERATIONAL PRECAUTIONS

WARNING- to reduce the risk of fire, electric shock or injury to persons or property:

- If the supply cord is damaged, it must be replaced by the manufacturer, its service agent or similarly qualified persons in order to avoid a hazard.
- The A-weighted sound pressure level is below 45dB.
- The appliance shall be disconnected from its power source during maintenance.
- Always operate the unit from a power source of equal voltage, frequency and rating as indicated on the product identification plate.
- Always use a power outlet that is grounded.
- Unplug the power cord when cleaning or when not in use.
- Do not operate with wet hands. Prevent water from spilling onto the unit.
- Do not immerse or expose the unit to rain, moisture or any other liquid.
- Do not tilt or turn over the unit.
- Do not unplug while the unit is operating.
- Do not unplug by pulling on the power cord.
- Do not use an extension cord or an adapter plug.
- Do not put objects on the unit.
- Do not climb or sit on the unit.
- Do not insert fingers or other objects into the air outlet.
- Do not touch the air inlet or the aluminum fins of the unit.
- Do not operate the unit if it is dropped, damaged or showing signs of product malfunction.
- Do not clean the appliance with any chemicals.
- Ensure the unit is far away from fire, inflammable, or explosive objects.

- The unit shall be installed in accordance with national wiring regulations.
- Do not use means to accelerate the defrosting process or to clean, other than those recommended by the manufacture.
- The appliance shall be stored so as to prevent mechanical damage from occurring.
- Do not piece or burn, even after use.
- Be aware that refrigerants may not contain an odour.
- Pipe-work shall be protected from physical damage and shall not be installed in an unventilated space, if that space is smaller than 4m².
- Compliance with national gas regulations shall be observed.
- Keep any required ventilation openings clear of obstruction.
- The appliance shall be stored in a well-ventilated area where the room size corresponds to the room area as specified for operation.



Any person who is involved with working on or breaking into a refrigerant circuit should hold a current valid certificate from an industry-accredited assessment authority, which authorizes their competence to handle refrigerants safely in accordance with an industry, recognized assessment specification.



Servicing shall only be performed as recommended by the equipment manufacturer. Maintenance and repair requiring the assistance of other skilled personnel shall be carried out under the supervision of the person competent in the use of flammable refrigerants. If you don't understand something or need help, please contact the dealer services

2.2 SAFETY PRECAUTIONS ON SERVICING

Please follow these warnings when to undertake the following when servicing a dehumidifier with R290.

2.2.1 Checks to the area

Prior to beginning work on systems containing flammable refrigerants, safety checks are necessary to ensure that the risk of ignition is minimized. For repair to the refrigerating system, the following precautions shall be complied with prior to conducting work on the system.

2.2.2 Work procedure

Work shall be undertaken under a controlled procedure so as to minimize the risk of a flammable gas or vapor being present while the work is being performed.

2.2.3 General work area

All maintenance staff and others working in the local area shall be instructed on the nature of work being carried out. Work in confined spaces shall be avoided. The area around the workspace shall be sectioned off. Ensure that the conditions within the area have been made safe by control of flammable material.

2.2.4 Checking for presence of refrigerant

The area shall be checked with an appropriate refrigerant detector prior to and during work, to ensure the technician is aware of potentially flammable atmospheres. Ensure that the leak detection equipment being used is suitable for use with flammable refrigerants, i.e. no sparking, adequately sealed or intrinsically safe.

2.2.5 Presence of fire extinguisher

If any hot work is to be conducted on the refrigeration equipment or any associated parts, appropriate fire extinguishing equipment shall be available to hand. Have a dry powder or CO₂ fire extinguisher adjacent to the charging area.

2.2.6 No ignition sources

No person carrying out work in relation to a refrigeration system which involves exposing any pipe work that contains or has contained flammable refrigerant shall use any sources of ignition in such a manner that it may lead to the risk of fire or explosion. All possible ignition sources, including cigarette smoking, should be kept sufficiently far away from the site of installation, repairing, removing and disposal, during which flammable refrigerant can possibly be released to the surrounding space. Prior to work taking place, the area around the equipment is to be surveyed to make sure that there are no flammable hazards or ignition risks. "No Smoking" signs shall be displayed.

2.2.7 Ventilated area

Ensure that the area is in the open or that it is adequately ventilated before breaking into the system or conducting any hot work. A degree of ventilation shall continue during the period that

the work is carried out. The ventilation should safely disperse any released refrigerant and preferably expel it externally into the atmosphere.

2.2.8 Checks to the refrigeration equipment

Where electrical components are being changed, they shall be fit for the purpose and to the correct specification. At all times the manufacturer's maintenance and service guidelines shall be followed. If in doubt consult the manufacturer's technical department for assistance.

The following checks shall be applied to installations using flammable refrigerants:

- The charge size is in accordance with the room size within which the refrigerant containing parts are installed;
- The ventilation machinery and outlets are operating adequately and are not obstructed;
- If an indirect refrigerating circuit is being used, the secondary circuit shall be checked for the presence of refrigerant;
- Marking to the equipment continues to be visible and legible. Markings and signs that are illegible shall be corrected;
- refrigeration pipe or components are installed in a position where they are unlikely to be exposed to any substance which may corrode refrigerant containing components, unless the components are constructed of materials which are inherently resistant to being corroded or are suitably protected against being so corroded.

2.2.9 Checks to electrical devices

Repair and maintenance to electrical components shall include initial safety checks and component inspection procedures. If a fault exists that could compromise safety, then no electrical supply shall be connected to the circuit until it is satisfactorily dealt with. If the fault cannot be corrected immediately but it is necessary to continue operation, an adequate temporary solution shall be used. This shall be reported to the owner of the equipment so all parties are advised.

Initial safety checks shall include:

- those capacitors are discharged: this shall be done in a safe manner to avoid possibility of sparking;
- that there no live electrical components and wiring are exposed while charging, recovering or purging the system;
- that there is continuity of earth bonding

3. PRODUCT OVERVIEW

3.1 PRODUCT VIEW

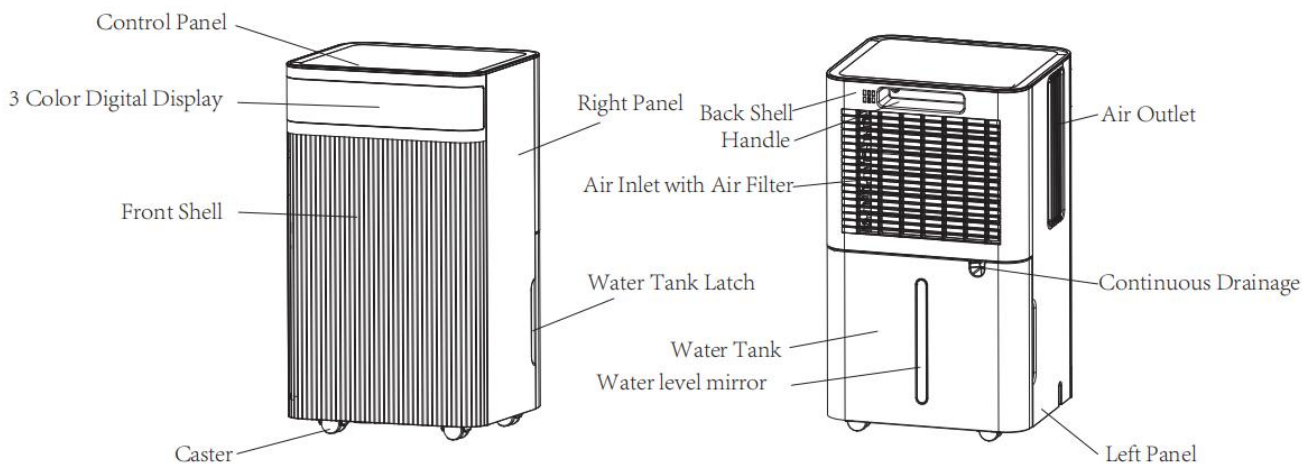

3.2 SPECIFICATIONS

MODELL	DFFI-108CCW4B	DFFI-128CCW4B
Dehumidification Capacity	10L/D(30°C, RH80%)	12L/D(30°C, RH80%)
Rated Voltage	AC220-240V/50Hz	AC220-240V/50Hz
Max .rated Input Power Current	195W/1.2A(30°C, RH80%)	200W/1.2A(30°C, RH80%)
Noise	≤38dB(A)	≤38dB(A)
Water Tank Capacity	2.0L	2.0L
Maximum Refrigerant Charge	R290/45g	R290/50g
Net weight	10kg	10kg
Maximum Design Pressure	High side:3.2MPa, Low Side:0.7MPa	High Side: 3.2MPa, Low Side:0.7MPa
Minimum Room size	4 m ² (Floor area)	4 m ² (Floor area)
Dimension	255*230*446mm	255*230*446mm

4. INSTALLATION

4.1 LOCATION

1. Place the unit on a firm, level surface in an area with at least 30cm of free space around it to allow for proper air circulation.
2. Never install the unit where it could be subject to:
 - Heat sources such as radiators, heat registers, stoves or other products that produce heat.
 - In an area where oil or water may be splashed
 - Direct sunlight
 - Mechanical vibration or shock
 - Excessive dust
 - Lack of ventilation, such as cabinet or bookcase
 - Uneven surface

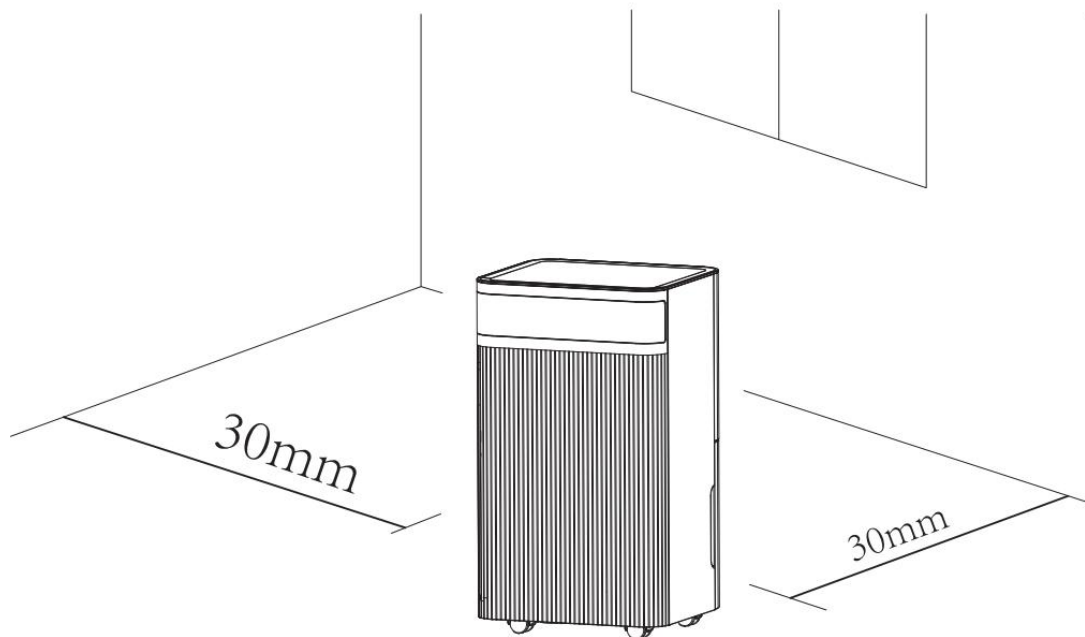

WARNING

Install the unit in rooms which exceed 4 m².

Do not install the unit in a place where inflammable gas may leak.



NOTE

The manufacture may provide other suitable example or may provide additional information about the refrigerant odour.

4.2 OPERATING THE DEVICE SAFELY

- Check the device after unpacking for any damages or scratches on it.
- Operate this unit in an ambient temperature from 5°C to 35°C.
- Do not use in the outdoors. This dehumidifier is intended for indoor residential applications only.
- Do not operate in close proximity to walls, curtains, or other objects that may block inlet and outlet.
- Keep the air inlet and outlet free of obstacles.
- Adjusting the wind deflector in the upward direction prior to start up.
- If tipped more than 45°, allow the unit to set upright for at least 24 hours before start up.
- Keep doors and windows close for better energy saving.
- Do not operate or store the unit in direct sunlight or rain.
- It is normal for air outlet to feel warm to touch after continuous operation on hot days.
- Empty the water tank before moving the device.
- Make sure the water tank is correctly fitted otherwise the unit will not operate properly.
- The dehumidifier starts up in the mode selected when the unit was last used.
- The dehumidifier starts dehumidifying if the room humidity is 3% higher than the selected humidity.
- There is a protective 3-minutes time delay of the compressor. Wait 3 minutes for the dehumidifier to resume dehumidification.

5. OPERATION

5.1 CONTROL PANEL



Press the STAND-BY button to turn on the machine, the running indicator lights up and the default fan speed is high, and the default humidity setting is 50%. When the machine is running, press the power button to turn off, the running indicator light goes off and the compressor stops immediately, and then the fan will shut down after 30 seconds delay.



Auto mode - continuously drying mode cycle, press once to switch the mode from one to another, the corresponding indicator lights up.

Long press the mode button to choose sleeping mode.

• **Auto mode**  : When ambient humidity $>$ set humidity +3%, the fan and compressor start working as set.

When ambient humidity $<$ set humidity -3%, the compressor stops working and the fan stops working after 30 seconds' delay.

Both fan speed and humidity can be adjusted under auto mode.

After setting the humidity, the LED back to display the ambient humidity.

• **Continuously drying mode**  : The machine continues to run, not affected by ambient humidity.

Fan speed is adjustable, humidity setting can not be adjusted.

● **Sleeping mode**  : **Long press the mode key to select the sleep mode.**

In sleeping mode, if no operation in 10 seconds, the power indicator and sleep indicator turns dark gradually, and other indicators and digital screen are off.

Press any button will restored in normal display.

Other functions are the same as auto dehumidifying mode.

In sleeping mode, the fault code is not displayed, the wind speed and the humidity is adjustable.

In sleeping mode, when the water tank is full , the machine will not alarm , but the water tank full indicator light will be on to remind that the water tank is full and you need to empty the water tank.



HUMIDITY Set button

Press this button to set the humidity (30-80%) or timing time (1-24h)

To humidity adjusting,press one time to add 5%humidity value,the humidity adjusting follow the order as below:30%-35%-40%-45%-50%-55%-60%-65%-70%-75%-80%-30%cycle

To timing,press one time to add 1 hours timing value,the timing follow the order as below:00-01-02-03-04-05-06-07-08-09-10-11-12-13-14-15-16-17-18-19-20-21-22-23-24-00 cycle



Timer button

Press the timing key to set timing / check timing / cancel timing

a) In the non timing state: press the timing key to enter the timing setting state. The digital screen flashes to display the timing time. During the flashing period of the digital screen, press the adjustment key to adjust the timing time (0 ~ 24h).

b) In the timing state: press the timing key, and the digital screen flashes to display the remaining timing time. Press the timing key again during the flashing period of the digital screen to cancel the timing.



Fan Speed button

High speed - low speed cycle, press button once to switch and then the corresponding indicator lights up.



ION/Lock

When the machine is turned on, press the button for 3 seconds to open/close the child lock function. When the button is turned on, the indicator light of the child lock is on. The indicator light of child lock is off; After the child lock function is opened, the child lock function will be

cancelled automatically as long as the shutdown or power failure occurs.

Press this button to turn on and off the ionizer function.

3 Color Digital Display:

Ambient Humidity $\leq 45\%$, The light show Blue

$45 < \text{Ambient Humidity} < 65\%$, The light show Green

Ambient Humidity $\geq 65\%$, The light show Red

5.2 DRAINAGE:

EMPTYING THE WATER TANK

- When the tank is full, The unit will make a buzzing sound, and the "Water Full" light will turn on.
- Press the POWER button to turn off the unit.
- Pull on the water tank and simply slide out of the body of the dehumidifier.
- Empty the water into an area with a drain or outside.
- Clean the inside of the tank as well as the outside.
- Replace the empty tank back into the unit.
- Press the POWER button to resume operating.
- If the Water Full light does not extinguish, check that the float is correctly in place.

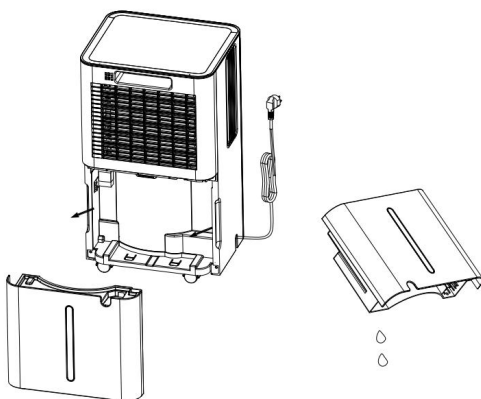

Warning

1. Do not discard water tank magnets and plastic rivets. Otherwise, the machine will not automatically stop working when the water tank is full, and the condensed water will overflow and damage the floor of the room.

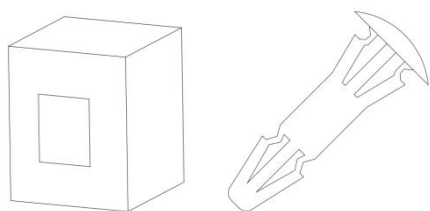

2. Please be sure to clean the condensed water in the water tank before resetting the working mode of the machine.

3. If the water tank is dirty, rinse it with clean water. Avoid using detergents, steel balls, chemical dust removers, diesel oil, benzene, diluents or other solvents. Otherwise, the water tank will be damaged and leak

4. Replace the empty tank back into the unit. Otherwise, the water full indicator may remain red and the machine cannot restart.

CONTINUOUS DRAINING

For continuous operation or unattended dehumidification, please connect the attached drain hose to the unit. Condensate water can be automatically flow into a bucket or drain by gravity.

1. Straighten the drainage pipe

2. Insert one end of the drain into the drain into the cistern hole and connect the other end to the bathroom, outdoor or bucket like container, or the prescribed drainage area.

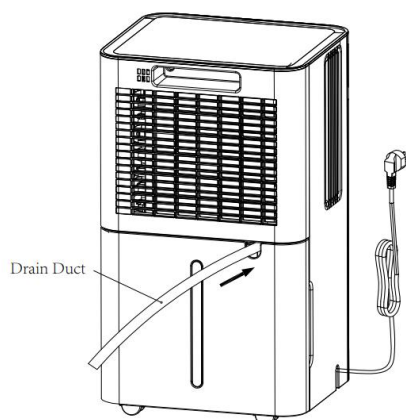

Warning

1. Please do not block the drain or drain pipe, if the phenomenon of blocking, condensed water will flow into the water tank.
2. Please do not bend the drain pipe. The height of the drain pipe should be lower than the outlet.
3. The drain pipe shall be securely connected to the outlet;

6.MAINTENANCE

Note: before cleaning and maintaining the machine, be sure to turn off the machine and pull the power plug to prevent electric shock.

- **CLEANING THE AIR FILTER** (every two weeks)

Dust collects on the filter and restricts the airflow. The restricted airflow reduces the efficiency of the system and if it becomes blocked it can cause damage to the unit.

The air filter requires regular cleaning. The air filter is removable for easy cleaning. Do not operate the unit without an air filter, or the evaporator may be contaminated.

1. Take the water tank from the body, and then pull out the filter from the bottom of the rear shell;

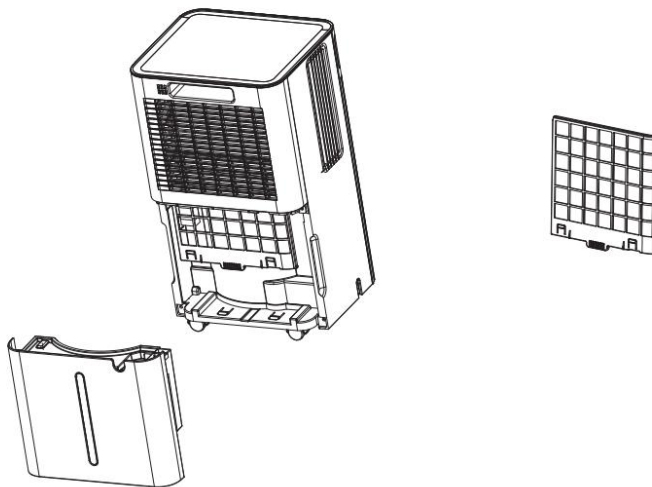

2. Use a vacuum cleaner to gently absorb the dust on the surface.

If the filter is very dirty, wash it with water and a soft detergent and dry it thoroughly afterwards.

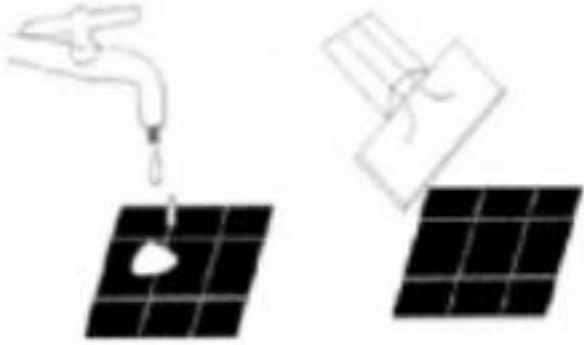

3.Put the filter back.

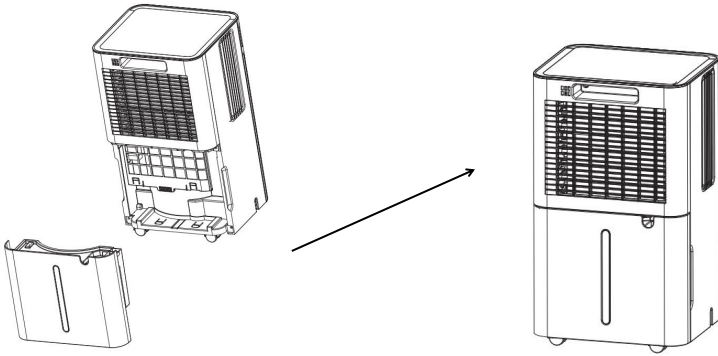

7.TROUBLE SHOOTING

1. FUNCTIONING TEMP.

$5^{\circ}\text{C} \leq \text{Ambient Temp.} \leq 35^{\circ}\text{C}$

When the ambient temp is lower or higher than the functioning temp, the dehumidifier stops.

When $5^{\circ}\text{C} \leq \text{Ambient temp.} \leq 16^{\circ}\text{C}$, the compressor automatically defrosts at intervals; during defrosting, the compressor stops and the fan keeps running.

2.BEFORE CALLING FOR SERVICE

Before contacting professional service, please review the trouble shooting list that includes common occurrences that are not the result of a defect in workmanship or materials.

Problem	Possible Cause	Solution
Not working	No power supply	Connect to a functioning outlet and switch on
	Water Full Indication Flashes	Drain water tank and reset it, or re-position the water tank to right place
	Room temperature $< 5^{\circ}\text{C}$, or $> 35^{\circ}\text{C}$	Self-Protection designed to protect the unit. Can not work under such temperature
Bad functioning	Is the air filter clogged?	Clean the air filter as instructed
	Is the intake duct or discharge duct obstructed?	Remove the obstruction from the discharge duct or intake duct.
No air intake	Is the filter clogged?	Wash the filter
Loud noise when running	Is the machine put in the plat place?	Put the machine on the plat ground
	Is the filter clogged?	Wash the filter
FL	Water tank full	Empter the water tank
E1/E2	Sensor problem	Change a sensor

REMARKS

If the ambient temperature is too high ($> 35^{\circ}\text{C}$) or too low ($< 5^{\circ}\text{C}$), or the ambient humidity is too low ($< 20\%$), the dehumidifier shuts down for self- protection. Please move the appliance to a more suitable environment and manually restart it.

8. DECOMMISSIONING

STORAGE

Long-term storage - If you will not be using the unit for an extended period of time (more than a few weeks) it is best to clean the unit and dry it out completely. Please store the unit per the following steps:

1. Press power button to switch off and unplug the unit.
2. Drain the remaining water from the unit.
3. Clean the filter and let the filter dry completely in a shaded area.
4. Collect the power cord at the water tank.
5. Re-install the filter at its position.
6. The unit must be kept in upright position when in storage.
7. Preserving the machine in ventilating, dry, non-corrosive gas and safe place indoor.

ATTENTION:

The evaporator inside the machine has to be dried out before the unit is packed to avoid component damage and molds. Unplug the unit and place it in a dry open area for days to dry it out. Another way to dry the unit is to set the humidity point more than 5% higher than the ambient humidity to force the fan to dry the evaporator for a couple of hours.

DISPOSAL

WARNING!!!

Releasing refrigerant into atmosphere is strictly forbidden!

Do not dispose of electrical appliances as unsorted municipal waste, use separate collection facilities. Contact your local government for information regarding the collection systems available. If electrical appliances are disposed of in landfills or dumps, hazardous substances can leak into the groundwater and get into the food chain, damaging your health and well-being



9. WI-FI CONNECTION

Information on the App "Smart Life"

The "Smart Life" app is available for android and iOS.

Scan the corresponding QR code to get directly to the download.



Information on How to Use the App

This appliance allows you to operate the appliance via your home net-work. A prerequisite is a permanent WIFI connection to your router and the free app "Smart Life".

1. Install the "Smart Life" app. Create a user account.
2. Activate the WIFI function in the settings of your appliance.
3. Place the appliance at a distance of about 5 meters to your router.
4. As long as the power is turned on, the WIFI indicator flashes. After 3 minutes, the status will be canceled if there is no network configuration, and the indicator light is off. If you need to re-connect the WIFI, long press the "timer" button for 5 Second to start the network configuration, the WIFI indicator flashes again.

WIFI Connected

• Method 1

Connected via Bluetooth

Open the bluetooth of your mobile phone or other device.

When WIFI indicator flashes, open "Smart Life" APP, the unit will connected via bluetooth automatically.

• Method 2

When WIFI indicator flashes, select "Add Device"-**"Small Home Appliances"**-**"Dehumidifier"**, and follow the instructions on the display.

Check the status of the WIFI indicator and choose the correct status.

If the WIFI indicator flash rapidly, it can connected directly.

If the WIFI indicator flash slowly, press "**Go to Connect**" to connect the WIFI named "**SmartLife-XXXX**"

Remarks:

Once the appliance has been successfully connected, the WIFI lamp lights up. Now you can operate the appliance by using the app.

Press and hold the Timer button for about 5 seconds, the appliance disconnect, the WIFI lamp lights off.

HYUNDAI



GENUINE PRODUCT OF
HYUNDAI CORPORATION

For Inquiries, Please Contact:

AIRSAIN C.P.O.BV

www.airsain.nl / info@airsain.nl

www.airsain.be / info@airsain.be

www.airsain.de / info@airsain.de

www.airsain.at / info@airsain.at

Bronsstraat 9-11
6031 TS Nederweert
Nederland
+31(0)497-512164

Imported and Distributed by AIRSAIN C.P.O.BV
Supplied by HYUNDAI Corporation Holdings, Korea
Made in P.R.C.

HYUNDAI

DFFI-108CCW4B
DFFI-128CCW4B



GENUINE PRODUCT OF
HYUNDAI CORPORATION

BENUTZERHANDBUCH DE

Zu Ihrer Sicherheit:

**Lesen und verstehen Sie diese Anleitung vor der Verwendung.
Bewahren Sie diese Anleitung für den späteren Gebrauch auf.**

BENUTZERHANDBUCH

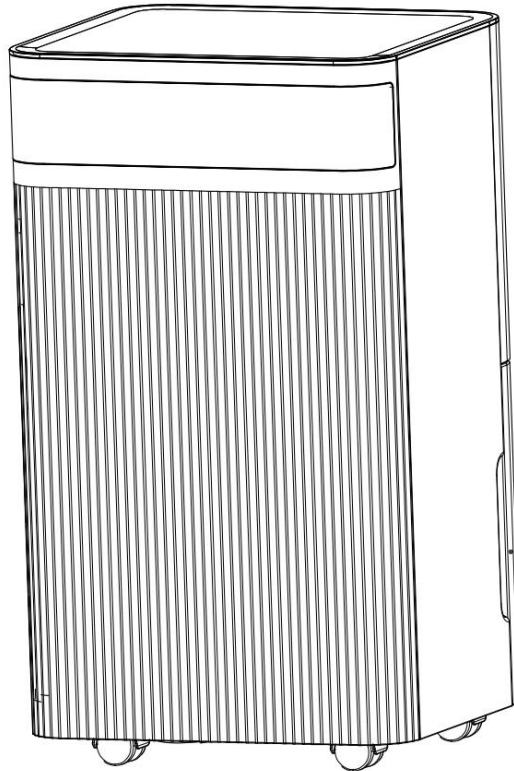

Bewahren Sie diese Anleitung sorgfältig für spätere Referenzzwecke auf!

Vielen Dank, dass Sie sich für unseren Luftentfeuchter entschieden haben. Lesen Sie diese Anleitung vor der Verwendung bitte sorgfältig durch. Bei Fragen wenden Sie sich bitte an uns

INHALT

1. BEVOR SIE BEGINNEN
2. ZU IHRER SICHERHEIT
3. PRODUKTÜBERSICHT
4. INSTALLATION
5. BEDIENUNG
6. WARTUNG
7. FEHLERBEHEBUNG
8. AUSSERBETRIEBNAHME
9. WI-FI-VERBINDUNG

1. BEVOR SIE BEGINNEN





Lesen Sie die Gebrauchsanweisung sorgfältig durch, bevor Sie Ihren Luftentfeuchter zum ersten Mal verwenden.

1.1 PRODUKTBESCHREIBUNG

Der Luftentfeuchter dient dazu, überschüssige Feuchtigkeit aus der Luft zu entfernen. Die dadurch erzielte Verringerung der relativen Luftfeuchtigkeit schützt Gebäude und deren Inhalt vor den negativen Auswirkungen einer zu hohen Luftfeuchtigkeit.

Als Kältemittel wird das umweltfreundliche R290 verwendet. R290 hat keinen schädlichen Einfluss auf die Ozonschicht (ODP), einen vernachlässigbaren Treibhauseffekt (GWP) und ist weltweit verfügbar. Aufgrund seiner effizienten Energieeigenschaften eignet sich R290 sehr gut als Kältemittel für diese Anwendung. Aufgrund der hohen Entflammbarkeit des Kühlmittels sind besondere Vorsichtsmaßnahmen zu beachten.

SYMBOLE DES GERÄTS UND DER BEDIENUNGSANLEITUNG

 <p>Warnung</p>	<p>Das Gerät verwendet ein brennbares Kältemittel. Wenn Kältemittel austritt und mit Feuer oder einer Wärmequelle in Kontakt kommt, entstehen schädliche Gase und es besteht Brandgefahr.</p>
	<p>Lesen Sie vor der Verwendung zunächst sorgfältig die BEDIENUNGSANLEITUNG.</p>
	<p>Weitere Informationen finden Sie in der BEDIENUNGSANLEITUNG, der WARTUNGSANLEITUNG usw.</p>
	<p>Das Wartungspersonal muss vor der Verwendung die BEDIENUNGSANLEITUNG und die WARTUNGSANLEITUNG sorgfältig lesen.</p>

1.2 FOLGENDES MUSS ZUR SICHERHEIT IMMER BEACHTET WERDEN

- Dieses Gerät ist für den Gebrauch durch fachkundige oder geschulte Benutzer in Geschäften, in der Leichtindustrie, auf Bauernhöfen oder für den gewerblichen Gebrauch durch Laien bestimmt.
- Dieses Gerät kann von Kindern ab 8 Jahren und von Personen mit eingeschränkten körperlichen, sensorischen oder geistigen Fähigkeiten oder mangelnder Erfahrung und Kenntnis verwendet werden, wenn sie beaufsichtigt werden oder Anweisungen zur sicheren Verwendung des Geräts erhalten haben und die möglichen Gefahren verstehen. Kinder dürfen nicht mit dem Gerät spielen. Die Reinigung und Wartung durch den Benutzer darf nicht von Kindern ohne Aufsicht durchgeführt werden.
- Das Gerät ist ausschließlich für die Verwendung mit R-290 (Propan) als Kältemittel ausgelegt.
- Der Kältemittelkreislauf ist geschlossen. Wartungsarbeiten dürfen nur von einem qualifizierten Techniker durchgeführt werden!
- Das Kältemittel darf nicht in die Atmosphäre gelangen.
- R-290 (Propan) ist brennbar und schwerer als Luft.
- Es sammelt sich zunächst in niedrigen Bereichen, kann aber durch die Ventilatoren verteilt werden.
- Wenn Propangas vorhanden ist oder auch nur vermutet wird, lassen Sie nicht zu, dass ungeschultes Personal versucht, die Ursache zu finden.
- Das in dem Gerät verwendete Propangas ist geruchlos.
- Das Fehlen eines Geruchs bedeutet nicht, dass kein Gas ausgetreten ist.
- Wenn ein Leck festgestellt wird, evakuieren Sie sofort alle Personen aus dem Raum, lüften Sie den Raum und benachrichtigen Sie die örtliche Feuerwehr, um sie über das Propanleck zu informieren.
- Lassen Sie keine Personen in den Raum zurückkehren, bis der qualifizierte Servicetechniker eingetroffen ist und dieser Techniker Ihnen mitteilt, dass es sicher ist, in den Raum zurückzukehren.
- Offene Flammen, Zigaretten oder andere mögliche Zündquellen dürfen in oder in der Nähe des Geräts nicht verwendet werden.
- Die Komponenten sind für Propan ausgelegt und nicht anregend und funkenfrei. Teile dürfen nur durch identische Ersatzteile ersetzt werden.

DIE NICHTBEACHTUNG DIESER WARNUNG KANN ZU EINER EXPLOSION, TOD, VERLETZUNGEN UND SACHSCHÄDEN FÜHREN.

2. FÜR IHRE SICHERHEIT

Ihre Sicherheit ist das Wichtigste!



Lesen Sie diese Anleitung sorgfältig durch und stellen Sie sicher, dass Sie sie vollständig verstanden haben, bevor Sie Ihren Luftentfeuchter in Betrieb nehmen.

2.1 GESCHÄFTLICHE VORSICHTSMASSNAHMEN

WARNUNG – Um das Risiko von Feuer, Stromschlag oder Verletzungen von Personen oder Eigentum zu verringern:

- Wenn das Netzkabel beschädigt ist, muss es vom Hersteller, seinem Kundendienst oder von Personen mit vergleichbarer Qualifikation ersetzt werden, um Gefahren zu vermeiden.
- Der A-bewertete Schalldruckpegel liegt unter 45 dB.
- Während der Wartung muss das Gerät von der Stromquelle getrennt werden.
- Betreiben Sie das Gerät immer mit einer Stromquelle, deren Spannung, Frequenz und Leistung den Angaben auf dem Typenschild entsprechen.
- Verwenden Sie immer eine geerdete Steckdose.
- Ziehen Sie den Stecker aus der Steckdose, wenn Sie das Gerät reinigen oder nicht benutzen.
- Nicht mit nassen Händen bedienen. Vermeiden Sie, dass Wasser auf das Gerät gelangt.
- Setzen Sie das Gerät keinem Regen aus und tauchen Sie es nicht in Feuchtigkeit oder andere Flüssigkeiten.
- Kippen Sie das Gerät nicht und drehen Sie es nicht um.
- Ziehen Sie den Stecker nicht aus der Steckdose, während das Gerät in Betrieb ist.
- Ziehen Sie den Stecker nicht durch Ziehen am Netzkabel aus der Steckdose.
- Verwenden Sie keine Verlängerungskabel oder Adapterstecker.
- Stellen Sie keine Gegenstände auf das Gerät.
- Klettern oder sitzen Sie nicht auf dem Gerät.
- Stecken Sie keine Finger oder andere Gegenstände in den Luftauslass.
- Berühren Sie nicht den Lufteinlass oder die Aluminiumlamellen des Geräts.

- Verwenden Sie das Gerät nicht, wenn es heruntergefallen ist, beschädigt ist oder Anzeichen eines Defekts aufweist.
- Reinigen Sie das Gerät nicht mit Chemikalien.
- Stellen Sie sicher, dass das Gerät weit entfernt von Feuer, brennbaren oder explosiven Gegenständen aufgestellt ist.
- Das Gerät muss gemäß den folgenden Anforderungen installiert werden
- Verwenden Sie keine anderen Mittel als die vom Hersteller empfohlenen, um den Auftauvorgang zu beschleunigen oder zu reinigen.
- Das Gerät muss so gelagert werden, dass mechanische Beschädigungen vermieden werden.
- Nicht zerlegen oder verbrennen, auch nicht nach Gebrauch.
- Beachten Sie, dass Kältemittel geruchlos sind.
- Leitungen müssen vor physischen Beschädigungen geschützt werden und dürfen nicht in einem unbelüfteten Raum installiert werden, wenn dieser kleiner als 4 m² ist.
- Die nationalen Gasvorschriften müssen eingehalten werden.
- Halten Sie alle erforderlichen Lüftungsöffnungen frei von Hindernissen.
- Das Gerät muss in einem gut belüfteten Raum gelagert werden, dessen Größe der für den Gebrauch angegebenen Raumfläche entspricht.



Alle Personen, die an Arbeiten an oder Eingriffen in einen Kühlkreislauf beteiligt sind, müssen im Besitz eines aktuellen gültigen Zertifikats einer von der Industrie akkreditierten Bewertungsstelle sein, das ihre Kompetenz zum sicheren Umgang mit Kältemitteln gemäß einer von der Industrie anerkannten Bewertungsspezifikation bescheinigt.



Wartungsarbeiten dürfen nur gemäß den Empfehlungen des Geräteherstellers durchgeführt werden. Wartungs- und Reparaturarbeiten, für die die Hilfe von anderem Fachpersonal erforderlich ist, müssen unter Aufsicht einer Person durchgeführt werden, die für den Umgang mit brennbaren Kältemitteln qualifiziert ist.

Wenn Sie etwas nicht verstehen oder Hilfe benötigen, wenden Sie sich bitte an den Kundendienst.

2.2 SICHERHEITSVORSCHRIFTEN FÜR DIE WARTUNG

Beachten Sie diese Warnhinweise, wenn Sie die folgenden Maßnahmen zur Wartung eines Luftentfeuchters R290 durchführen müssen.

2.2.1 Überprüfen Sie den Raum

Bevor Arbeiten an Systemen durchgeführt werden, die brennbare Kältemittel enthalten, müssen Sicherheitsüberprüfungen durchgeführt werden, um sicherzustellen, dass das Entzündungsrisiko auf ein Minimum reduziert wird.

Für Reparaturen am Kühlsystem. Bevor Arbeiten am System durchgeführt werden, müssen die folgenden Vorsichtsmaßnahmen beachtet werden.

2.2.2 Arbeitsablauf

Die Arbeiten müssen nach einem kontrollierten Verfahren durchgeführt werden, um das Risiko durch brennbare Stoffe auf ein Minimum zu beschränken und sicherzustellen, dass während der Arbeiten kein Gas oder Dampf vorhanden ist.

2.2.3 Allgemeiner Arbeitsbereich



Alle Wartungsmitarbeiter und andere Personen, die in der Umgebung arbeiten, müssen über die Art der Störung unterrichtet werden.



Arbeiten in geschlossenen Räumen sind zu vermeiden. Der Bereich um den Arbeitsraum muss abgesperrt werden. Stellen Sie sicher, dass die Bedingungen in diesem Bereich durch die Kontrolle brennbarer Materialien sicher sind.

2.2.4 Überprüfen, ob Kühlmittel vorhanden ist

Der Raum muss vor und während der Arbeiten mit einem geeigneten Kältemitteldetektor überprüft werden. Stellen Sie sicher, dass der Techniker über potenziell entflammbare Atmosphären informiert ist. Stellen Sie sicher, dass die verwendeten Lecksuchgeräte für den Einsatz mit brennbaren Kältemitteln geeignet sind, d. h. keine Funkenbildung, ausreichend abgedichtet oder eigensicher.

2.2.5 Vorhandensein eines Feuerlöschers

Wenn an Kühlgeräten oder zugehörigen Bauteilen Arbeiten durchgeführt werden müssen, bei denen Hitze entsteht, muss ein geeignetes Feuerlöschgerät griffbereit sein.

Stellen Sie einen Trockenpulver- oder CO₂-Feuerlöscher im Arbeitsbereich bereit.

2.2.6 Keine Entzündungsquellen

Keine Person, die Arbeiten an einem Kühlsystem durchführt, bei denen Rohrleitungen freigelegt werden, die brennbares Kältemittel enthalten oder enthalten haben, darf zulassen, dass Zündquellen zu einer Brand- oder Explosionsgefahr führen können.

Während der Installation, Reparatur, Demontage und Entsorgung, bei denen möglicherweise brennbares Kältemittel in die Umgebung gelangen kann, müssen alle möglichen Zündquellen, einschließlich des Rauchens von Zigaretten, in ausreichender Entfernung vom Ort der Arbeiten gehalten werden.

Vor Beginn der Arbeiten muss der Bereich um das Gerät herum gereinigt und überprüft werden, um sicherzustellen, dass keine entzündlichen Gefahren oder Zündrisiken bestehen. Es müssen Schilder mit der Aufschrift „Rauchen verboten“ angebracht sein.

2.2.7 Belüfteter Raum

Stellen Sie sicher, dass sich der Raum im Freien befindet oder ausreichend belüftet ist, bevor Sie das Gerät öffnen und während der Durchführung von Arbeiten, bei denen Wärme entsteht.

Während dieser Zeit muss eine ausreichende Belüftung gewährleistet sein.

Die Belüftung muss eventuell austretendes Kältemittel sicher verteilen und vorzugsweise nach außen in die Atmosphäre ableiten.

2.2.8 Kontrollen an den Kühlgeräten

Wenn elektrische Komponenten ausgetauscht werden, müssen diese für den vorgesehenen Zweck und die vorgesehene Funktion geeignet sein und die richtigen Spezifikationen aufweisen.

Die Wartungs- und Servicerichtlinien des Herstellers sind jederzeit zu befolgen. Wenden Sie sich im Zweifelsfall an die technische Abteilung des Herstellers, um Unterstützung zu erhalten.

Die folgenden Kontrollen müssen bei Anlagen durchgeführt werden, die brennbare Kältemittel verwenden:

- Der Füllgrad entspricht der Größe des Raums, in dem sich das kühlmittelhaltige Gerät befindet oder installiert wird.
- Die Lüftungsanlagen und -auslässe funktionieren ordnungsgemäß und sind nicht blockiert. Bei Verwendung eines indirekten Kühlkreislaufs muss der Sekundärkreislauf auf das Vorhandensein von Kühlmittel überprüft werden.
- Die Kennzeichnung auf den Geräten bleibt sichtbar und lesbar. Unleserliche Kennzeichnungen und Zeichen müssen korrigiert werden.
- Kühlleitungen oder -komponenten sind an einem Ort installiert, an dem sie aller Wahrscheinlichkeit nach keinen Stoffen ausgesetzt sind, die kühlmittelhaltige Komponenten angreifen können, es sei denn, die Komponenten bestehen aus Materialien, die von Natur aus korrosionsbeständig sind oder angemessen gegen Korrosion geschützt sind.

2.2.9 Kontrollen an elektrischen Geräten

Reparatur und Wartung elektrischer Komponenten umfassen erste Sicherheitsüberprüfungen und Inspektionsverfahren für Komponenten. Wenn ein Fehler vorliegt, der die Sicherheit gefährden könnte, darf keine Stromversorgung an den Stromkreis angeschlossen werden, bis der Fehler zufriedenstellend behoben wurde. Wenn der Fehler nicht sofort behoben werden kann, aber der Betrieb fortgesetzt werden muss, muss eine angemessene vorübergehende Lösung verwendet werden. Dies muss dem Eigentümer der Anlage gemeldet werden, damit alle Beteiligten informiert sind.

Die ersten Sicherheitsüberprüfungen umfassen:

- Die Kondensatoren werden entladen: Dies muss auf sichere Weise erfolgen, um die Entstehung von Funken zu verhindern.
- Es dürfen während des Ladevorgangs, der Reparatur oder der Entlüftung des Systems keine unter Spannung stehenden elektrischen Komponenten und Kabel freigelegt werden.
- Die Erdungsverbindung muss durchgehend gewährleistet sein.

3. PRODUCTOVERZICHT

3.1 PRODUKTÜBERSICHT

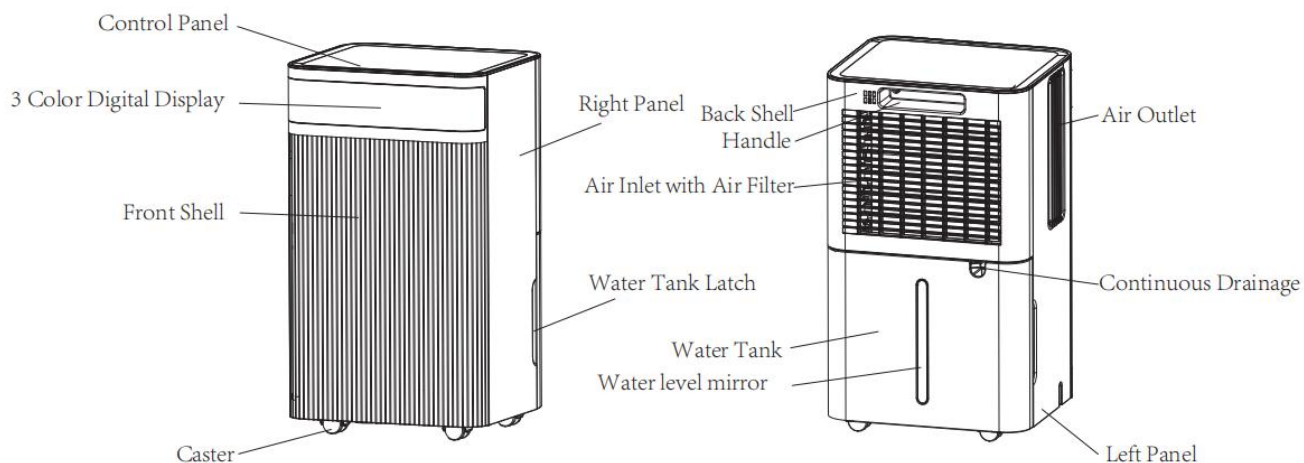

3.2 SPEZIFIKATIONEN

MODELL	DFFI-108CCW4B	DFFI-128CCW4B
Entfeuchtungsleistung	10L/D(30°C, RH80%)	12L/D(30°C, RH80%)
Nennspannung	AC220-240V/50Hz	AC220-240V/50Hz
Max. Nennleistungsaufnahme Strom	195W/1.2A(30°C, RH80%)	200W/1.2A(30°C, RH80%)
Geräuschpegel	≤38dB(A)	≤38dB(A)
Fassungsvermögen Wassertank	2.0L	2.0L
Maximale Kältemittelfüllung	R290/45g	R290/50g
Nettogewicht	10kg	10kg
Maximaler Druck	Max: 3.2MPa Min: Side:0.7MPa	Max: 3.2MPa Min: 0.7MPa
Mindestraumgröße	4 m ²	4 m ²
Abmessungen	255*230*446mm	255*230*446mm

4 INSTALLATION

4.1 STANDORT

- Stellen Sie das Gerät auf einen festen, ebenen Untergrund in einem Bereich mit mindestens 30 cm Freiraum um das Gerät herum und sorgen Sie für eine gute Luftzirkulation.
- Installieren Sie das Gerät niemals an einem Ort, an dem es folgenden Einflüssen ausgesetzt sein könnte:
 - Wärmequellen wie Heizkörper, Heizgitter, Öfen oder andere Produkte, die Wärme erzeugen.
 - In einem Bereich, in dem Öl oder Wasser verspritzt werden kann.
 - Direkte Sonneneinstrahlung.
 - Mechanische Vibrationen oder Stöße.
 - Übermäßiger Staub.
 - Unzureichende Belüftung, z. B. in einem Schrank.
 - Unebene Oberfläche.

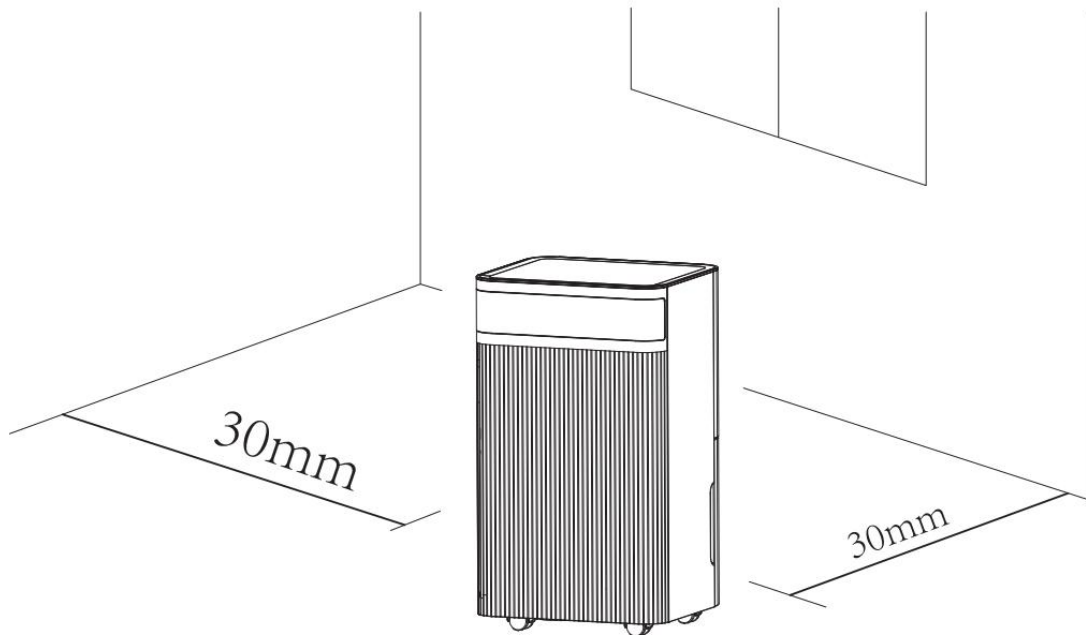

WARNUNG

Installieren Sie das Gerät in Räumen, die größer als 4 m² sind.

Installieren Sie das Gerät nicht an einem Ort, an dem brennbare Gase austreten können.

HINWEIS

Der Hersteller kann ein anderes geeignetes Beispiel oder zusätzliche Informationen zum Geruch des Kühlmittels bereitstellen.

4.2 SICHERE BEDIENUNG DES GERÄTS

- Überprüfen Sie das Gerät nach dem Auspacken auf Beschädigungen oder Kratzer.
- Verwenden Sie dieses Gerät bei einer Umgebungstemperatur von 5 °C bis 35 °C.
- Nicht im Freien verwenden. Dieser Luftentfeuchter ist nur für den Einsatz in Wohnräumen vorgesehen.
- Verwenden Sie das Gerät nicht in der Nähe von Wänden, Vorhängen oder anderen Gegenständen, die den Einlass und Auslass blockieren könnten.
- Halten Sie den Lufteinlass und -auslass frei von Hindernissen.
- Wenn das Gerät um mehr als 45° gekippt wurde, lassen Sie es mindestens 24 Stunden lang aufrecht stehen, bevor Sie es einschalten.
- Halten Sie Türen und Fenster geschlossen, um Energie zu sparen.
- Verwenden oder lagern Sie das Gerät nicht in direktem Sonnenlicht oder Regen.
- Es ist normal, dass sich der Luftauslass nach kontinuierlichem Gebrauch an heißen Tagen warm anfühlt.
- Leeren Sie den Wasserbehälter, bevor Sie das Gerät bewegen.
- Stellen Sie sicher, dass der Wasserbehälter richtig eingesetzt ist, da das Gerät sonst nicht ordnungsgemäß funktioniert.
- Der Luftentfeuchter startet in dem Modus, der bei der letzten Verwendung des Geräts ausgewählt wurde.
- Der Luftentfeuchter beginnt mit der Entfeuchtung, wenn die Luftfeuchtigkeit im Raum 3 % über der ausgewählten Feuchtigkeit liegt.
- Es gibt eine Schutzverzögerung von 3 Minuten für den Kompressor. Warten Sie 3 Minuten, bis der Luftentfeuchter die Entfeuchtung wieder aufnimmt.

5. BEDIENUNG

5.1 BEDIENFELD



Power

Drücken Sie die STANDBY-Taste, um das Gerät einzuschalten. Die Betriebsanzeige leuchtet auf und die Standard-Lüftergeschwindigkeit ist auf hoch eingestellt. Die Standardluftfeuchtigkeit beträgt 50 %. Wenn das Gerät läuft, drücken Sie die Ein-/Aus-Taste, um es auszuschalten. Die Kontrollleuchte „Betrieb“ erlischt und der Kompressor stoppt sofort. Der Ventilator schaltet sich nach 30 Sekunden aus.



Mode-Taste

Funktionen

Automatikmodus – kontinuierliches Trockenprogramm. Einmal drücken, um von einem Modus zum anderen zu wechseln. Die entsprechende Kontrollleuchte leuchtet auf. Halten Sie die Modustaste gedrückt, um den Schlafmodus auszuwählen.

- **Automatikmodus** : Wenn die Umgebungsfeuchtigkeit \geq der eingestellten Feuchtigkeit +3 % ist, beginnt der Ventilator zu arbeiten, und auch der Kompressor beginnt nach 3 Sekunden zu arbeiten. Wenn die Umgebungsfeuchtigkeit \leq der eingestellten Feuchtigkeit -3 % ist, stoppt der Kompressor und der Ventilator verlangsamt sich.

Sowohl die Ventilatorgeschwindigkeit als auch die Feuchtigkeit können im Automatikmodus angepasst werden.

Nachdem Sie die Luftfeuchtigkeit eingestellt haben, leuchtet die LED wieder auf, um die Umgebungsluftfeuchtigkeit anzuzeigen.

• **Kontinuierlicher Trocknungsmodus**  : Die Maschine läuft weiter, aber die Luftfeuchtigkeit kann nicht mehr eingestellt werden.

• **Sleep mode**  : **Halten Sie die Modustaste gedrückt, um den Schlafmodus auszuwählen.**

Wenn 10 Sekunden lang keine Bedienung erfolgt, werden alle Anzeigen allmählich dunkel und die Windgeschwindigkeit wird automatisch von hoch auf niedrig umgeschaltet. Berühren Sie eine beliebige Taste, um die Anzeige zu aktivieren.

Die anderen Funktionen sind dieselben wie im automatischen Entfeuchtungsmodus.

Im Schlafmodus wird der Fehlercode nicht angezeigt und die Windgeschwindigkeit und Luftfeuchtigkeit sind einstellbar. Im Schlafmodus gibt das Gerät keinen Alarmton aus, wenn der Wassertank voll ist, sondern leuchtet die Anzeige „Wassertank voll“, um Sie daran zu erinnern, dass der Wassertank voll ist und geleert werden muss.



LUFTFEUCHTIGKEIT EINSTELLEN Taste

Drücken Sie diese Taste, um die Luftfeuchtigkeit (30–80 %) oder die Timer-Zeit (1–24 Stunden) einzustellen. Um die Luftfeuchtigkeit anzupassen, drücken Sie einmal, um 5 % Luftfeuchtigkeit hinzuzufügen. Die Luftfeuchtigkeitseinstellung folgt der folgenden Reihenfolge: 30 % – 35 % – 40 % – 45 % – 50 % – 55 % – 60 % – 65 % – 70 % – 75 % – 80 % – 30 % Zyklus. Um den Timer anzupassen, drücken Sie einmal, um den Timerwert um 1 Stunde zu erhöhen. Der Timer folgt der folgenden Reihenfolge: 00-01-02-03-04-05-06-07-08-09-10-11-12-13-14-15-16-17-18-19-20-21-22-23-24-00 Zyklus.



Timer-Taste

Drücken Sie die Timer-Taste, um den Timer einzustellen, zu überprüfen oder abzubrechen.

a) Im Nicht-Timer-Modus: Drücken Sie die Timer-Taste, um den Timer einzustellen. Das digitale Display blinkt, um die Timer-Zeit anzuzeigen. Drücken Sie während des Blinkens des digitalen Displays die Einstelltaste, um die Timer-Zeit anzupassen (0 bis 24 Stunden).

b) Im Timer-Modus: Drücken Sie die Timer-Taste, und das digitale Display blinkt, um die verbleibende Timer-Zeit anzuzeigen. Drücken Sie die Timer-Taste erneut, während das digitale Display blinkt, um den Timer abzurechnen.



Ventilatorgeschwindigkeitstaste

Hochgeschwindigkeits-Niedriggeschwindigkeitszyklus, drücken Sie einmal auf die Taste, um umzuschalten, dann leuchtet die entsprechende Anzeige auf.



ION/Verriegelung

Wenn das Gerät eingeschaltet ist, drücken Sie 3 Sekunden lang auf die Taste, um die Kindersicherung zu öffnen/zu schließen. Wenn die Taste aktiviert ist, leuchtet die Kontrollleuchte der Kindersicherung. Die Kontrollleuchte der Kindersicherung ist aus. Nach dem Öffnen der Kindersicherung wird diese automatisch aufgehoben, solange ein Stromausfall oder eine Abschaltung auftritt.

Drücken Sie diese Taste, um den Ionisator ein- oder auszuschalten.

3-Farben-Digitalanzeige:

Luftfeuchtigkeit < 45 %: Die Anzeige leuchtet blau.

45 % > Luftfeuchtigkeit < 65 %: Die Anzeige leuchtet grün.

Luftfeuchtigkeit > 65 %: Die Anzeige leuchtet rot.

5.2 DRAINAGE

ENTLEEREN DES WASSERTANKS

- Wenn der Tank voll ist, gibt das Gerät ein summendes Geräusch von sich und die Anzeige „Wassertank voll“ leuchtet auf.
- Drücken Sie die POWER-Taste, um das Gerät auszuschalten.
- Ziehen Sie am Wassertank und schieben Sie ihn einfach aus dem Gehäuse des Luftentfeuchters heraus.
- Lassen Sie das Wasser in einem Raum mit Abfluss oder im Freien ablaufen.
- Reinigen Sie sowohl die Innenseite als auch die Außenseite des Tanks.
- Setzen Sie den leeren Tank wieder in das Gerät ein.
- Drücken Sie die POWER-Taste, um den Betrieb wieder aufzunehmen.
- Wenn die Anzeige „Wassertank voll“ nicht erlischt, überprüfen Sie, ob der Schwimmer richtig sitzt.

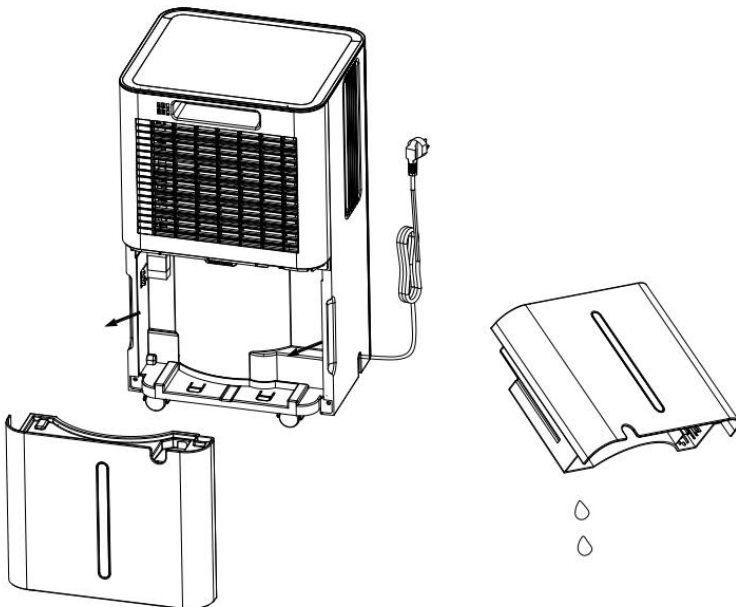

WARNUNG

- Werfen Sie die Magnete und Kunststoffnieten des Wassertanks nicht weg. Andernfalls stoppt das Gerät nicht automatisch, wenn der Wassertank voll ist, und das Kondenswasser läuft über und beschädigt den Boden des Raums.

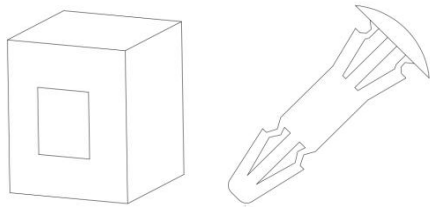

- Stellen Sie sicher, dass Sie die Rückstände des Kondenswassers im Wasserbehälter reinigen, bevor Sie den Betrieb der Maschine wieder aufnehmen.
- Wenn der Wasserbehälter verschmutzt ist, spülen Sie ihn mit sauberem Wasser aus. Vermeiden Sie die Verwendung von Reinigungsmitteln, Stahlkugeln und Chemikalien, Staubentfernern, Dieselöl, Benzol, Verdünnungsmitteln oder anderen Lösungsmitteln. Andernfalls wird der Wassertank beschädigt und kann undicht werden.
- Setzen Sie den leeren Tank wieder in das Gerät ein. Andernfalls bleibt die Wasserstandanzeige möglicherweise rot und die Maschine kann nicht neu gestartet werden.

KONTINUIERLICHER ABFLUSS

Für den Dauerbetrieb oder unbeaufsichtigte Entfeuchtung schließen Sie einen Ablaufschlauch an. Das Kondenswasser kann automatisch in einen Eimer fließen oder durch die Schwerkraft abgeleitet werden.

1. Biegen Sie den Ablaufschlauch gerade.
2. Stecken Sie das eine Ende des Ablaufs in den Abfluss im Loch des Behälters und schließen Sie das andere Ende an den Abfluss im Badezimmer, im Freien oder in einem eimerartigen Behälter oder an den vorgeschriebenen Abflussbereich an.

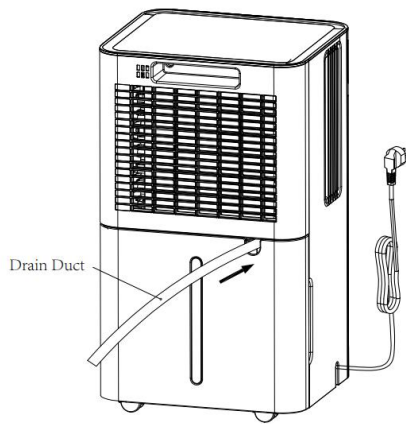

WARNUNG 

1. Blockieren Sie den Abfluss oder die Abflussleitung nicht. Bei einer Verstopfung fließt das Kondenswasser in den Wassertank.
2. Biegen Sie die Abflussleitung nicht. Die Höhe der Abflussleitung muss niedriger sein als der Auslass.
3. Die Abflussleitung muss fest mit dem Auslass verbunden sein.

6. WARTUNG

Achtung: Bevor Sie die Maschine reinigen und warten, müssen Sie sie ausschalten und den Netzstecker ziehen, um Stromschläge zu vermeiden.

REINIGUNG DES LUFTFILTERS (alle zwei Wochen)

Staub sammelt sich auf dem Filter und behindert den Luftstrom. Der eingeschränkte Luftstrom verringert die Effizienz des Systems und wenn er blockiert wird, kann dies zu Schäden am Gerät führen.

Der Luftfilter muss regelmäßig gereinigt werden. Der Luftfilter ist zur einfachen Reinigung abnehmbar. Verwenden Sie das Gerät nicht ohne Luftfilter, da sonst der Verdampfer verschmutzen kann.

1. Nehmen Sie den Wasserbehälter aus dem Gehäuse und ziehen Sie dann den Filter von der Unterseite heraus.

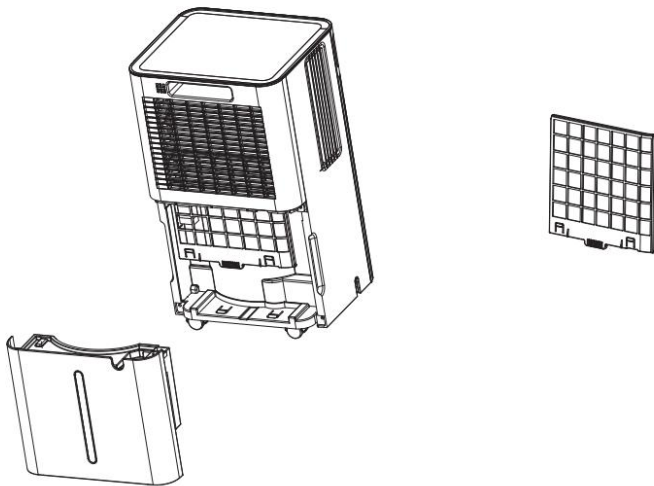

2. Verwenden Sie einen Staubsauger, um den Staub vorsichtig von der Oberfläche zu entfernen. Wenn der Filter stark verschmutzt ist, waschen Sie ihn mit Wasser und einem milden Reinigungsmittel und trocknen Sie ihn anschließend gründlich ab.

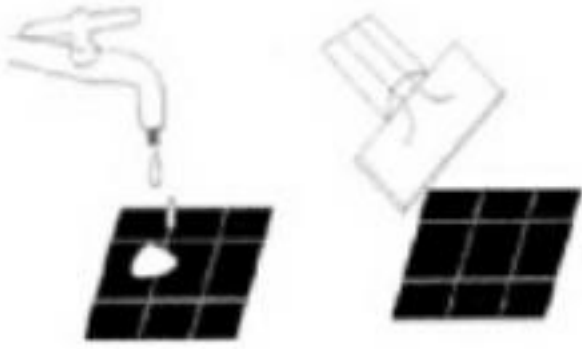

3. Setzen Sie den Filter wieder ein.

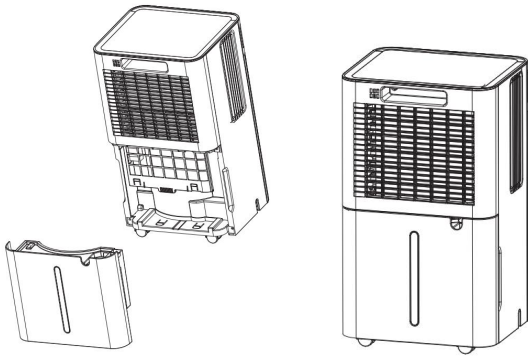

7. PROBLEME LÖSEN

BETRIEBSTEMPERATUR $5\text{ °C} \leq \text{Umgebungstemperatur} \leq 35\text{ °C}$

Wenn die Umgebungstemperatur unter oder über der Betriebstemperatur liegt, schaltet sich der Luftentfeuchter aus. Bei $5\text{ °C} \leq \text{Umgebungstemperatur} \leq 16\text{ °C}$ taut der Kompressor automatisch in Intervallen ab; während des Abtauvorgangs schaltet sich der Kompressor aus, während der Ventilator weiterläuft.

BEVOR SIE DEN KUNDENDIENST ANRUFEN

Bevor Sie sich an den Kundendienst wenden, sollten Sie die mitgelieferte Liste zur Fehlerbehebung konsultieren. Dort finden Sie häufig auftretende Ereignisse, die nicht auf einen Defekt oder einen anderen Mangel zurückzuführen sind.

Problem	Mögliche Ursache	Lösung
Funktioniert nicht	Keine Stromversorgung	An eine funktionierende Steckdose anschließen und einschalten
	Anzeige „Wasser voll“ blinkt	Wassertank entleeren und zurücksetzen oder Wasserbehälter richtig einsetzen
	Raumtemperatur < 5 °C oder > 35 °C	Selbstschutz zum Schutz des Geräts. Kann bei solchen Temperaturen nicht betrieben werden
Schlechte Funktion	Ist der Luftfilter verstopft?	Reinigen Sie den Luftfilter wie angegeben
	Ist der Einlasskanal oder der Auslasskanal verstopft?	Entfernen Sie die Verstopfung aus dem Auslasskanal oder dem Einlasskanal.
Keine Luftzufuhr	Ist der Filter verstopft?	Waschen Sie den Filter
Laute Geräusche während der Entfeuchtung	Steht das Gerät nicht gerade?	Stellen Sie das Gerät auf einen ebenen Untergrund
	Ist der Filter verstopft?	Waschen Sie den Filter
FL	Wassertank voll	Leeren Sie den Wassertank
E1/E2	Sensorproblem	Ersetzen Sie den Sensor

HINWEIS

Wenn die Umgebungstemperatur zu hoch (>35 °C) oder zu niedrig (<5 °C) ist oder die Luftfeuchtigkeit zu niedrig ist (<20 %), schaltet sich der Luftentfeuchter zum Schutz selbst aus. Stellen Sie das Gerät an einen geeigneteren Ort und starten Sie es manuell neu.

8. AUSFALL

8.1 LAGERUNG

Langzeitlagerung – Wenn Sie das Gerät für längere Zeit (mehr als ein paar Wochen) nicht benutzen, sollten Sie es reinigen und vollständig trocknen lassen. Lagern Sie das Gerät wie folgt:

1. Drücken Sie die Ein-/Aus-Taste, um das Gerät auszuschalten, und ziehen Sie den Netzstecker aus der Steckdose.
2. Lassen Sie das restliche Wasser aus dem Gerät ablaufen.
3. Reinigen Sie den Filter und lassen Sie ihn an einem schattigen Ort vollständig trocknen.
4. Rollen Sie das Netzkabel auf und legen Sie es neben den Wasserbehälter.
5. Setzen Sie den Filter wieder ein.
6. Während der Lagerung muss das Gerät aufrecht stehen.
7. Lagern Sie das Gerät an einem gut belüfteten, trockenen, nicht korrosiven und gasfreien Ort im Innenbereich.

ACHTUNG:

Der Verdampfer in der Maschine muss trocken sein, bevor das Gerät verpackt wird. Dies verhindert Schäden an Komponenten und Schimmelbildung.

Trennen Sie das Gerät vom Stromnetz und stellen Sie es für mehrere Tage in einen trockenen, offenen Raum, damit es trocknen kann. Eine weitere Möglichkeit, das Gerät zu trocknen, besteht darin, die Luftfeuchtigkeit um mehr als 5 % über die Umgebungsfeuchtigkeit einzustellen, um den Ventilator zu zwingen, den Verdampfer einige Stunden lang zu trocknen.

8.2 WEGWERFEN

WARNUNG!

Das Entsorgen von Kühlmitteln in die Atmosphäre ist strengstens verboten!

Werfen Sie Elektrogeräte nicht als unsortierten Siedlungsabfall weg, sondern nutzen Sie separate Sammelstellen. Wenden Sie sich an Ihre Gemeinde, um Informationen über die verfügbaren Sammelsysteme zu erhalten. Wenn Elektrogeräte auf Deponien oder Mülldeponien gelangen, können gefährliche Stoffe ins Grundwasser gelangen und in die Nahrungskette gelangen, was Ihrer Gesundheit und Ihrem Wohlbefinden schaden kann.



9. Information over de app “Smart Life”

Die „SmartLife“ App ist für Android und iOS verfügbar.



Download Smart Life App



Scannen Sie den entsprechenden QR-Code, um direkt zum Download zu gelangen.

Informationen zur Nutzung der App

Mit dieser App können Sie das Gerät über Ihr Heimnetzwerk steuern. Voraussetzung ist eine dauerhafte WLAN-Verbindung mit Ihrem Router und der kostenlosen App „Smart Life“.

1. Installieren Sie die „Smart Life“-App. Erstellen Sie ein Benutzerkonto.
2. Aktivieren Sie die WLAN-Funktion in Ihren Geräteeinstellungen.
 - a. Drücken Sie die TIMER-Taste 3 Sekunden lang, um die WLAN-Funktion zu aktivieren.
3. Platzieren Sie das Gerät etwa 5 Meter von Ihrem Router entfernt.
4. Solange das Gerät eingeschaltet ist, blinkt die WLAN-Anzeige. Nach 3 Minuten wird der Status aufgehoben, wenn keine Netzwerkkonfiguration vorliegt, und die Anzeigeleuchte erlischt.

WLAN Verbindung

Methode 1

Verbinden Sie sich über Bluetooth

Öffnen Sie Bluetooth von Ihrem Mobiltelefon oder einem anderen Gerät aus.

Wenn die WLAN-Anzeige blinkt, öffnen Sie die „Smart Life“-APP. Das Gerät wird automatisch über Bluetooth verbunden.

Methode 2

Wenn die WLAN-Anzeige blinkt, wählen Sie „Gerät hinzufügen“ – „Kleine Haushaltsgeräte“ – „Luftentfeuchter“ und befolgen Sie die Anweisungen auf dem Display.

Überprüfen Sie den Status der WLAN-Anzeige und wählen Sie den richtigen Status aus. Wenn die WLAN-Anzeige schnell blinkt, kann eine direkte Verbindung hergestellt werden.

Wenn die WLAN-Anzeige langsam blinkt, drücken Sie „Gehe zu Verbindung“, um eine Verbindung zum besagten WLAN herzustellen „SmartLife-XXXX“

Hinweise:

Sobald das Gerät erfolgreich verbunden ist, leuchtet die WLAN-Leuchte auf. Jetzt können Sie das Gerät über die App bedienen.

Halten Sie die Timer-Taste etwa 5 Sekunden lang gedrückt. Das Gerät schaltet sich aus und die WLAN-Leuchte leuchtet nicht.

HYUNDAI



GENUINE PRODUCT OF
HYUNDAI CORPORATION

Bei Fragen wenden Sie sich bitte an:

AIRSAIN

www.airsain.nl / info@airsain.nl

www.airsain.be / info@airsain.be

www.airsain.de / info@airsain.de

www.airsain.at / info@airsain.at

Bronsstraat 9-11

6031 TS Nederweert

Die Niederlande

+31(0)497-512164

Importiert und vertrieben von AIRSAIN

Entwickelt von HYUNDAI Corporation Holdings, Korea

Hergestellt in P.R.C.

HYUNDAI

DFFI-108CCW4B
DFFI-128CCW4B



GENUINE PRODUCT OF
HYUNDAI CORPORATION

GEBRUIKERSHANDLEIDING NL

Voor uw veiligheid:
Lees en begrijp deze handleiding vóór gebruik.
Bewaar deze handleiding voor toekomstig gebruik.

HANDLEIDING

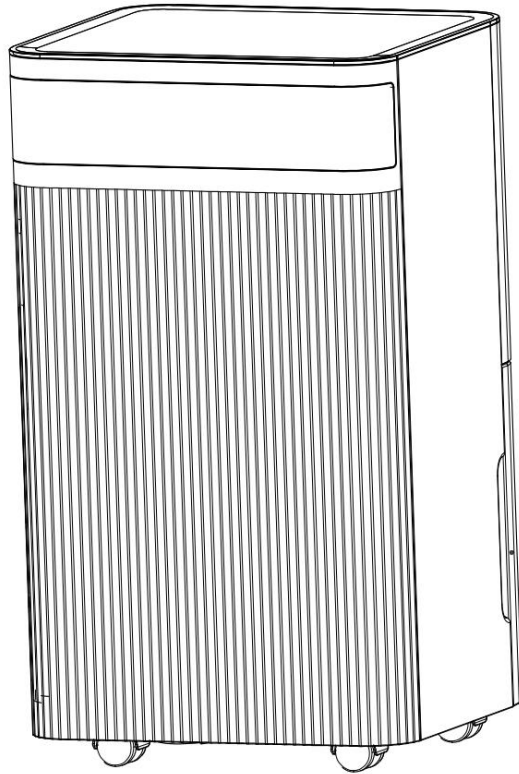

Bewaar deze handleiding zorgvuldig voor verdere referentie!

Bedankt dat u voor onze luchtontvochtiger hebt gekozen. Zorg ervoor dat u deze handleiding eerst aandachtig doorleest voor het gebruik. Als u vragen heeft, neem dan contact op.

INHOUD

1.VOORDAT U BEGINT

2.VOOR UW VEILIGHEID

3.PRODUCTOVERZICHT

4.INSTALLATIE

5.BEDIENING

6.ONDERHOUD

7.PROBLEMEN OPLOSSEN

8.BUITENBEDRIJFSTELLING

9.WI-FI VERBINDING

1. VOORDAT U BEGINT

Lees de gebruiksaanwijzing zorgvuldig door voordat u uw luchtontvochtiger voor de eerste keer gebruikt.

1.1 PRODUCTBESCHRIJVING

De luchtontvochtiger wordt gebruikt om overtollig vocht uit de lucht te verwijderen. De resulterende afname van relatieve vochtigheid beschermt gebouwen en hun inhoud tegen de nadelige gevolgen van een te hoge luchtvochtigheid.

Als koelmiddel wordt het milieuvriendelijke R290 gebruikt. R290 heeft geen schadelijke invloed op de ozonlaag (ODP), een verwaarloosbaar broeikaseffect (GWP) en is wereldwijd beschikbaar. Vanwege de efficiënte energie-eigenschappen is R290 zeer geschikt als koelmiddel voor deze toepassing. Vanwege de hoge ontvlambaarheid van de koelvloeistof moeten speciale voorzorgsmaatregelen in acht worden genomen.

SYMBOLEN VAN HET APPARAAT EN DE GEBRUIKERSHANDLEIDING

 <p>waarschuwing</p>	<p>De unit gebruikt een ontvlambaar koelmiddel.</p> <p>Als er koelmiddel lekt en in contact komt met vuur of een verwarmingsbron, ontstaat er schadelijk gas en brandgevaar.</p>
	<p>Lees eerst zorgvuldig de GEBRUIKERSHANDLEIDING voor gebruik.</p>
	<p>Meer informatie is beschikbaar in de GEBRUIKERHANDLEIDING, SERVICEHANDLEIDING en dergelijke.</p>
	<p>Onderhoudspersoneel moet voor gebruik zorgvuldig de GEBRUIKERSHANDLEIDING en SERVICEHANDLEIDING lezen.</p>

1.2 HET VOLGENDE MOET ALTIJD IN ACHT WORDEN GEHOUDEN VOOR DE VEILIGHEID

- Dit apparaat is bedoeld voor gebruik door deskundige of getrainde gebruikers in winkels, in de lichte industrie, op boerderijen, of voor commercieel gebruik door leken.
- Dit apparaat kan worden gebruikt door kinderen vanaf 8 jaar en door personen met verminderde fysieke, zintuiglijke of mentale vermogens of een gebrek aan ervaring en kennis als zij dat wel hebben onder toezicht staan of instructies hebben gekregen over het veilige gebruik van het apparaat en de mogelijke gevaren begrijpen. Kinderen mogen niet met het apparaat spelen. Reiniging en gebruikersonderhoud mogen niet door kinderen zonder toezicht worden uitgevoerd.
- De unit is uitsluitend ontworpen voor gebruik met R-290(propaan)gas als het aangewezen koelmiddel.
- Het koelmiddelcircuit is afgedicht. Alleen een gekwalificeerde technicus mag onderhoud uitvoeren!
- Laat het koelmiddel niet in de atmosfeer terechtkomen.
- R-290 (propaan) is brandbaar en zwaarder dan lucht.
- Het verzamelt zich eerst in lage gebieden, maar kan door de ventilatoren worden verspreid.
- Als er propaangas aanwezig is of zelfs vermoed wordt, laat dan niet toe dat ongetraind personeel probeert om de oorzaak te vinden.
- Het propaangas dat in de unit wordt gebruikt, heeft geen geur.
- Het ontbreken van geur duidt niet op een gebrek aan ontsnapt gas.
- Als er een lek wordt gedetecteerd, evacueer dan onmiddellijk alle personen uit de ruimte, ventileer de ruimte en neem contact op met de plaatselijke brandweer om hen te informeren dat er een propaanlek is opgetreden.
- Laat geen personen terug in de ruimte totdat de gekwalificeerde servicemonteur is gearriveerd, en die technicus adviseert dat het veilig is om terug te keren naar de ruimte.
- Er mogen geen open vuur, sigaretten of andere mogelijke ontstekingsbronnen worden gebruikt in of in de buurt van de unit.
- Componenten zijn ontworpen voor propaan en niet-stimulerend en vonkvrij. Onderdelen mogen uitsluitend worden vervangen door identieke reparatieonderdelen.

HET NIET VOLGEN VAN DEZE WAARSCHUWING KAN LEIDEN TOT EEN EXPLOSIE, DE DOOD, LETSEL EN SCHADE AAN EIGENDOMMEN

2. VOOR UW VEILIGHEID

Uw veiligheid is het allerbelangrijkste!



Lees deze handleiding aandachtig door en zorg ervoor dat u deze volledig begrijpt, voordat u uw luchtontvochtiger in gebruik neemt.

2.1 BEDRIJFSVOORZORGSMATREGELEN

WAARSCHUWING - om het risico op brand, elektrische schokken of letsel aan personen of eigendommen te verminderen:

- Als het netsnoer beschadigd is, moet het vervangen worden door de fabrikant, zijn serviceagent of personen met vergelijkbare kwalificaties om gevaar te voorkomen.
- Het A-gewogen geluidsdrukkniveau ligt onder de 45dB.
- Tijdens onderhoud moet het apparaat worden losgekoppeld van de stroombron.
- Bedien het apparaat altijd met een gelijkwaardige stroombronspanning, frequentie en vermogen als aangegeven op het productidentificatieplaatje.
- Gebruik altijd een stopcontact dat geaard is.
- Haal de stekker uit het stopcontact als u het apparaat schoonmaakt of niet gebruikt.
- Niet met natte handen bedienen. Voorkom dat er water op het apparaat terechtkomt.
- Stel het apparaat niet bloot aan regen, en dompel het niet in vocht of enige andere vloeistof.
- Kantel het apparaat niet, en draai het apparaat niet om.
- Haal de stekker niet uit het stopcontact terwijl het apparaat in werking is.
- Trek de stekker niet uit het stopcontact door aan het netsnoer te trekken.
- Gebruik geen verlengsnoer of adapterstekker.
- Plaats geen voorwerpen op het apparaat.
- Klim of zit niet op het apparaat.
- Steek geen vingers of andere voorwerpen in de luchtuitlaat.
- Raak de luchtinlaat of de aluminium lamellen van de unit niet aan.
- Gebruik het apparaat niet als het gevallen is, beschadigd is of tekenen vertoont van een defect aan het product.
- Maak het apparaat niet schoon met chemicaliën.

- Zorg ervoor dat het apparaat ver verwijderd is van vuur, ontvlambare of explosieve voorwerpen.
- De unit moet worden geïnstalleerd in overeenstemming met de nationale bedradingsvoorschriften.
- Gebruik geen andere middelen om het ontdooiproces te versnellen of schoon te maken dan deze aanbevolen door de fabrikant.
- Het apparaat moet zodanig worden opgeslagen dat mechanische schade wordt voorkomen.
- Niet demonteren of verbranden, ook niet na gebruik.
- Houd er rekening mee dat koelmiddelen geen geur bevatten.
- Leidingen moeten worden beschermd tegen fysieke schade en mogen niet worden geïnstalleerd in een ongeventileerde ruimte, als die ruimte kleiner is dan 4m².
- Naleving van de nationale gasregelgeving moet in acht worden genomen.
- Houd alle benodigde ventilatieopeningen vrij van obstakels.
- Het apparaat moet worden opgeslagen in een goed geventileerde ruimte waar de kamergrootte overeenkomt met de ruimteoppervlak zoals gespecificeerd voor gebruik.



Iedereen die betrokken is bij het werken aan of inbreken in een koelcircuit moet in het bezit zijn van een actueel geldig certificaat van een door de industrie geaccrediteerde beoordelingsautoriteit, die hun competentie autoriseert om veilig met koudemiddelen om te gaan in overeenstemming met een door de industrie erkende beoordelingsspecificatie.



Onderhoud mag alleen worden uitgevoerd zoals aanbevolen door de fabrikant van de apparatuur. Onderhoud en reparaties waarbij de hulp van ander deskundig personeel nodig is, moeten worden uitgevoerd onder toezicht van een persoon die bevoegd is in het gebruik van brandbare koelmiddelen.

Als u iets niet begrijpt of hulp nodig heeft, neem dan contact op met de dealerservice.

2.2 VEILIGHEIDSMATREGELEN BIJ ONDERHOUD

Volg deze waarschuwingen wanneer u het volgende moet ondernemen bij het onderhoud van een luchtontvochtiger R290.

2.2.1 Controleer de ruimte

Voordat wordt begonnen met werkzaamheden aan systemen die ontvlambare koelmiddelen bevatten, worden er veiligheidscontroles uitgevoerd noodzakelijk om ervoor te zorgen dat het risico op ontsteking tot een minimum wordt beperkt.

Voor reparatie aan het koelsysteem. Voordat werkzaamheden aan het systeem worden uitgevoerd, moeten de volgende voorzorgsmaatregelen in acht worden genomen.

2.2.2 Werkprocedure

Het werk moet worden uitgevoerd volgens een gecontroleerde procedure om het risico op brandbare stoffen tot een minimum te beperken, en dat er gas of damp aanwezig is, terwijl de werkzaamheden worden uitgevoerd.

2.2.3 Algemeen werkgebied

 Al het onderhoudspersoneel en anderen die in de omgeving werken, moeten worden geïnstrueerd over de aard van de storing

 Werkzaamheden in besloten ruimtes moeten worden vermeden. Het gebied rond de werkruimte moet worden afgesplitst. Zorg ervoor dat de omstandigheden in het gebied veilig zijn gemaakt door controle op brandbaar materiaal.

2.2.4 Controleren op aanwezigheid van koelmiddel

De ruimte moet vóór en tijdens de werkzaamheden worden gecontroleerd met een geschikte koudemiddeldetector. Zorg ervoor dat de technicus op de hoogte is van potentieel ontvlambare atmosferen. Zorg ervoor dat de gebruikte lekdetectieapparatuur geschikt is voor gebruik met brandbare koelmiddelen, dwz geen vonkvorming, voldoende afgedicht of intrinsiek veilig.

2.2.5 Aanwezigheid van brandblusser

Als er hitte veroorzakend werk moet worden uitgevoerd aan de koelapparatuur of aanverwante onderdelen, moet er een geschikte brandblusapparatuur bij de hand zijn.

Zorg voor een droog poeder of CO₂-vuurblusser in het werkgebied.

2.2.6 Geen ontstekingsbronnen

Geen persoon die werkzaamheden uitvoert aan een koelsysteem waarbij leidingen bloot komen te liggen die ontvlambaar koelmiddel bevatten of hebben bevat, moet voorkomen dat ontstekingsbronnen tot brand- of explosiegevaar kunnen leiden.

Tijdens installatie, repareren, verwijderen en afvoeren, waarbij mogelijk brandbaar koelmiddel kan vrijkomende omringende ruimte, moeten alle mogelijke ontstekingsbronnen, inclusief het roken van sigaretten, op voldoende afstand van de plaats worden gehouden.

Voordat er werkzaamheden plaatsvinden, moet de ruimte rond het apparaat worden schoongemaakt en gecontroleerd om er zeker van te zijn dat er geen ontvlambare gevaren of ontstekingsrisico's zijn. Borden met 'Verboden te Roken' dienen aanwezig te zijn.

2.2.7 Geventileerde ruimte

Zorg ervoor dat de ruimte zich in de open lucht bevindt of dat deze voldoende geventileerd is voordat u het apparaat opent, en tijdens het uitvoeren van hitte veroorzakende werkzaamheden. Gedurende de periode dat dit het geval is, moet er een zekere mate van ventilatie aanwezig zijn. De ventilatie moet eventueel vrijkomend koelmiddel veilig verspreiden en bij voorkeur extern in de atmosfeer verdrijven.

2.2.8 Controles aan de koelapparatuur

Wanneer elektrische componenten worden vervangen, moeten deze geschikt zijn voor het doel en de werking ervan, met de juiste specificatie.

Ten allen tijde moeten de onderhouds- en servicerichtlijnen van de fabrikant worden gevolgd. Raadpleeg bij twijfel de technische afdeling van de fabrikant voor hulp.

De volgende controles moeten worden toegepast op installaties die brandbare koelmiddelen gebruiken:

- De vulgraad komt overeen met de grootte van de ruimte waarin het koelmiddel bevattende apparaat staat, of wordt geïnstalleerd;
- De ventilatieapparatuur en -uitlaten werken naar behoren en zijn niet geblokkeerd;
- Als er een indirect koelcircuit wordt gebruikt, moet het secundaire circuit worden gecontroleerd op de aanwezigheid van koelmiddel;
- Markering op de apparatuur blijft zichtbaar en leesbaar. Onleesbare markeringen en tekens moeten worden gecorrigeerd;
- Koelleidingen of onderdelen zijn geïnstalleerd op een plaats waar zij naar alle waarschijnlijkheid niet blootgesteld worden aan stoffen die koelmiddelhoudende onderdelen kunnen aantasten, tenzij: componenten zijn gemaakt van materialen die inherent bestand zijn tegen corrosie of op passende wijze beschermd zijn tegen corrosie.

2.2.9 Controles aan elektrische apparaten

Reparatie en onderhoud aan elektrische componenten omvatten initiële veiligheidscontroles en inspectieprocedures voor componenten. Als er een storing is die de veiligheid in gevaar kan brengen, mag er geen elektrische voeding op het circuit worden aangesloten totdat de storing naar tevredenheid is opgelost. Als de storing niet onmiddellijk kan worden verholpen, maar het wel

nodig is om de werking voort te zetten, moet er een adequate tijdelijke oplossing worden gebruikt. Dit moet worden gemeld aan de eigenaar van de apparatuur, zodat alle partijen op de hoogte zijn.

De initiële veiligheidscontroles omvatten:

- De condensatoren worden ontladen: dit moet op een veilige manier gebeuren om de mogelijkheid tot vonken te voorkomen;
- Dat er geen onder spanning staande elektrische componenten en bedrading bloot komen te liggen tijdens het opladen, herstellen of ontluchten van het systeem;
- Dat er continuïteit is in de aardverbinding.

3. PRODUCTOVERZICHT

3.1 PRODUCTOVERZICHT

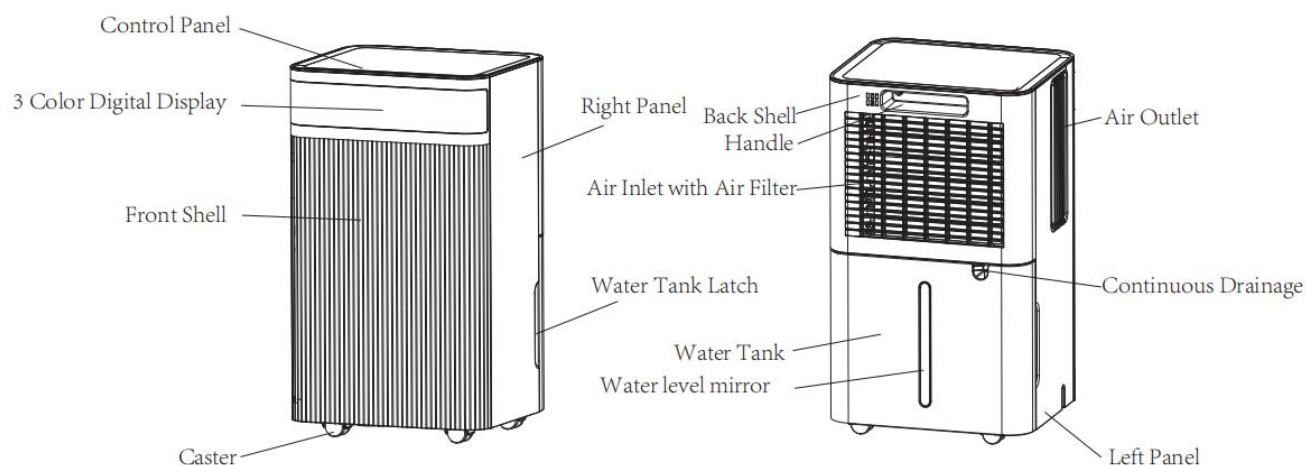

3.2 SPECIFICATIES

MODEL	DFFI-108CCW4B	DFFI-128CCW4B
Ontvochtigin gcapaciteit	10L/D(30°C, RH80%)	12L/D(30°C, RH80%)
Nominale spanning	AC220-240V/50Hz	AC220-240V/50Hz
Max. nominale invoervermoge n Stroom	195W/1.2A(30°C, RH80%)	200W/1.2A(30°C, RH80%)
Geluid	≤38dB(A)	≤38dB(A)
Capaciteit watertank	2.0L	2.0L
Maximale koelmiddelvulling	R290/45g	R290/50g
Netto gewicht	10kg	10kg
Maximale druk	Max: 3.2MPa Min: Side:0.7MPa	Max: 3.2MPa Min: 0.7MPa
Minimale kamergrootte	4 m ²	4 m ²
Afmetingen	255*230*446mm	255*230*446mm

4 INSTALLATIE

4.1 LOCATIE

- Plaats het apparaat op een stevige, vlakke ondergrond in een gebied met minimaal 30 cm vrije ruimte eromheen, en zorg voor een goede luchtcirculatie.
- Installeer het apparaat nooit op een plek waar het blootgesteld kan worden aan:
 - Warmtebronnen zoals radiatoren, warmteroosters, kachels of andere producten die warmte produceren.
 - In een gebied waar olie of water kan spatten
 - Direct zonlicht
 - Mechanische trillingen of schokken
 - Overmatig stof
 - Onvoldoende ventilatie, zoals een kast
 - Oneven oppervlak

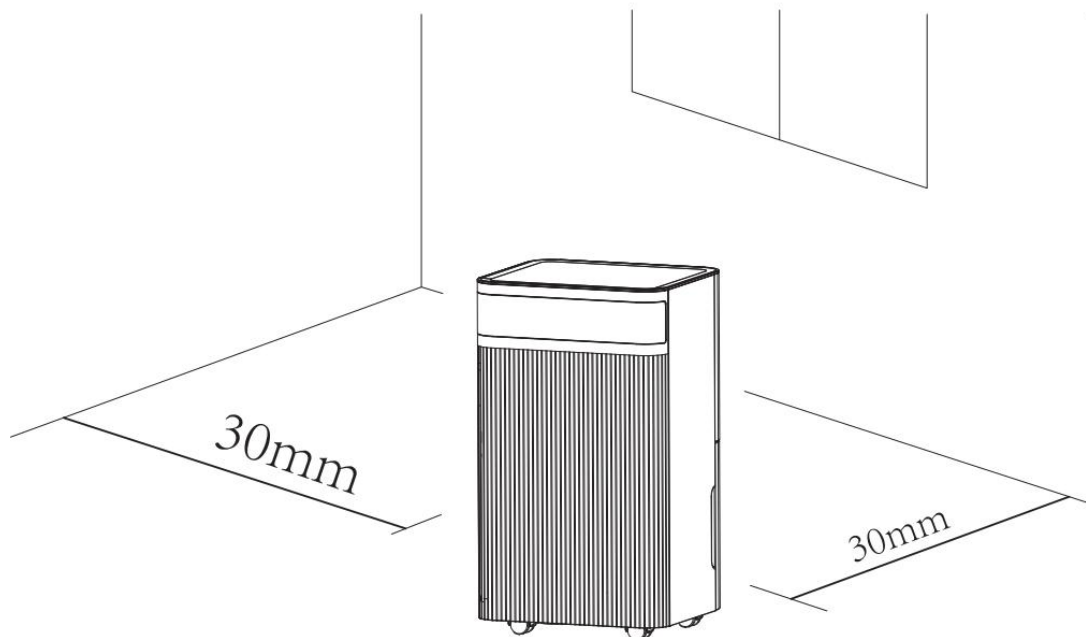



WAARSCHUWING

Installeer het apparaat in ruimtes groter dan 4 m².

Installeer het apparaat niet op een plaats waar brandbaar gas kan lekken.

OPMERKING

De fabrikant kan een ander geschikt voorbeeld verschaffen of aanvullende informatie verschaffen over de koelmiddelgeur.

4.2 HET APPARAAT VEILIG BEDIENEN

- Controleer het apparaat na het uitpakken op eventuele beschadigingen of krassen.
- Gebruik dit apparaat bij een omgevingstemperatuur van 5°C tot 35°C.
- Niet buitenshuis gebruiken. Deze luchtontvochtiger is alleen bedoeld voor residentiële binnentoepassingen.
- Gebruik het apparaat niet in de buurt van muren, gordijnen of andere voorwerpen die de inlaat en uitlaat kunnen blokkeren.
- Houd de luchtinlaat en -uitlaat vrij van obstakels.
- Als het apparaat meer dan 45° is gekanteld, laat het apparaat dan minimaal 24 uur rechtop staan voordat u het inschakelt.
- Houd deuren en ramen gesloten voor een betere energiebesparing.
- Gebruik of bewaar het apparaat niet in direct zonlicht of regen.
- Het is normaal dat de luchtuitlaat warm aanvoelt na continu gebruik op warme dagen.
- Leeg het waterreservoir voordat u het apparaat verplaatst.
- Zorg ervoor dat het waterreservoir correct is geplaatst, anders zal het apparaat niet goed werken.
- De luchtontvochtiger start op in de modus die is geselecteerd toen het apparaat voor het laatst werd gebruikt.
- De luchtontvochtiger begint te ontvochtigen als de luchtvochtigheid in de ruimte 3% hoger is dan de geselecteerde vochtigheid.
- Er is een beschermende tijdsvertraging van 3 minuten voor de compressor. Wacht 3 minuten totdat de luchtontvochtiger de ontvochtiging hervat.

5. BEDIENING

5.1 BEDIENINGSPANEEL



Power

Druk op de STAND-BY-knop om het apparaat in te schakelen. Het indicatielampje 'werken' gaat branden en de standaard ventilatorsnelheid staat op hoog. De standaard luchtvochtigheid is 50%. Wanneer het apparaat draait, drukt u op de aan/uit-knop om het uit te schakelen. Het indicatielampje 'werken' gaat uit en de compressor stopt onmiddellijk. De ventilator schakelt vervolgens na 30 seconden uit.

Mode toets

Functies

Automatische modus - continu droogprogramma. Druk één keer om van de ene naar de andere modus te schakelen. Het bijbehorende indicatielampje gaat branden. Druk lang op de modusknop om de slaapmodus te selecteren.

• **Automatische modus**  : wanneer de omgevingsvochtigheid \geq de ingestelde vochtigheid +3% is, begint de ventilator te werken, en ook de compressor begint na 3 seconden te werken.

Wanneer de omgevingsvochtigheid \leq ingestelde vochtigheid -3% stopt de compressor, en de ventilator vertraagt.

Zowel de ventilatorsnelheid als de vochtigheid kunnen in de automatische modus worden aangepast.

Nadat u de luchtvochtigheid hebt ingesteld, gaat de LED weer branden om de omgevingsluchtvochtigheid weer te geven.

• **Continu droogmodus**  : De machine blijft draaien, maar de luchtvochtigheid kan niet worden bijgesteld.

• **Slaapmodus**  : **Houd de modustoets lang ingedrukt om de slaapmodus te selecteren.**

Als er gedurende 10 seconden geen bediening is, worden alle indicatoren geleidelijk donker en is de windsnelheid automatisch overgeschakeld van hoog naar laag. Raak een willekeurige knop aan om de indicator te activeren.

Andere functies zijn hetzelfde als in de automatische ontvochtigingsmodus.

In de slaapstand wordt de foutcode niet weergegeven en zijn de windsnelheid en de luchtvochtigheid instelbaar. In de slaapstand geeft het apparaat geen alarmsignaal wanneer de watertank vol is, maar brandt het lampje 'watertank vol' om u eraan te herinneren dat de watertank vol is en dat u deze moet legen.



LUCHTVOCHTIGHEID INSTELLEN Toets

Druk op deze knop om de luchtvochtigheid (30-80%) of de timer tijd (1-24 uur) in te stellen. Om de luchtvochtigheid aan te passen, drukt u eenmaal om 5% luchtvochtigheid toe te voegen. De luchtvochtigheidsaanpassing volgt de onderstaande volgorde: 30% - 35% - 40% - 45% - 50% - 55% - 60% - 65% - 70% - 75% - 80% - 30% cyclus. Om de timer aan te passen, drukt u eenmaal om 1 uur timer waarde toe te voegen. De timer volgt de onderstaande volgorde: 00-01-02-03-04-05-06-07-08-09-10-11-12-13-14-15-16-17-18-19-20-21-22-23-24-00 cyclus.



Timer Toets

Druk op de timer toets om de timer in te stellen, de timer te controleren of de timer te annuleren.

a) In de niet-timer stand: druk op de timer toets om de timer in te stellen. Het digitale scherm knippert om de timer tijd weer te geven. Druk tijdens het knipperen van het digitale scherm op de insteltoets om de timer tijd aan te passen (0 ~ 24 uur).

b) In de timer stand: druk op de timer toets en het digitale scherm knippert om de resterende timer tijd weer te geven. Druk nogmaals op de timer toets tijdens het knipperen van het digitale scherm om de timer te annuleren.



Ventilatorsnelheid toets

Hoge snelheid - lage snelheidscyclus, druk eenmaal op de knop om te schakelen, dan gaat de bijbehorende indicator branden.



ION/Vergrendeling

Wanneer het apparaat is ingeschakeld, drukt u 3 seconden op de knop om de kinderbeveiliging te

openen/sluiten. Wanneer de knop is ingeschakeld, brandt het indicatielampje van de kinderbeveiliging. Het indicatielampje van de kinderbeveiliging is uit. Nadat de kinderbeveiliging is geopend, wordt deze automatisch geannuleerd zolang er een stroomstoring of uitschakeling optreedt.

Druk op deze knop om de ionisator in of uit te schakelen.

3-kleuren digitaal display:

Luchtvochtigheid < 45%: Het licht kleurt Blauw

45% > Luchtvochtigheid < 65%: Het licht kleurt Groen

Luchtvochtigheid > 65%: Het licht kleurt Rood

5.2 DRAINAGE

LEGEN VAN DE WATERTANK

- Wanneer de tank vol is, maakt het apparaat een zoemend geluid en gaat het lampje “Waterreservoir vol” branden.
- Druk op de POWER-knop om het apparaat uit te schakelen.
- Trek aan het waterreservoir en schuif het eenvoudig uit de behuizing van de luchtontvochtiger.
- Laat het water wegvloeien in een ruimte met een afvoer of buiten.
- Maak zowel de binnenkant van de tank als de buitenkant schoon.
- Plaats de lege tank terug in het apparaat.
- Druk op de POWER-knop om de werking te hervatten.
- Als het lampje Waterreservoir vol niet dooft, controleer dan of de vlotter goed op zijn plaats zit.

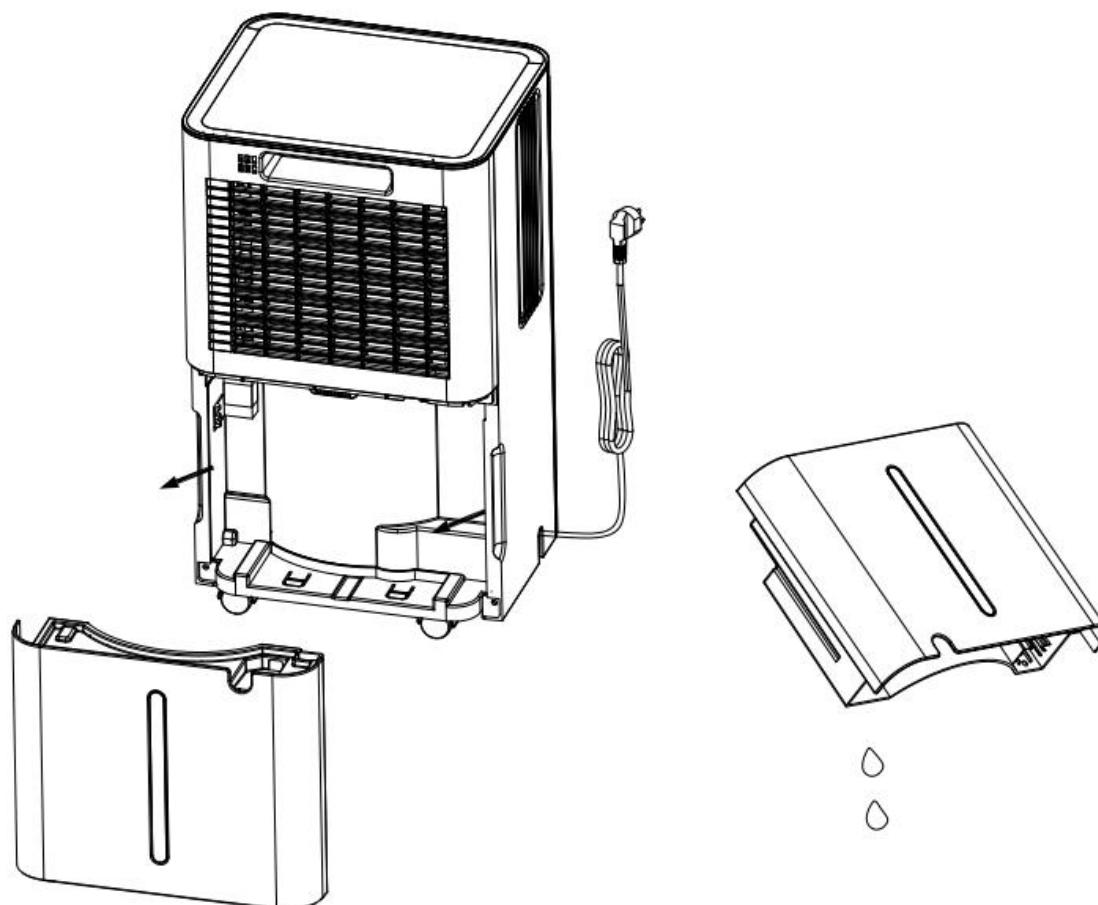

Waarschuwing

- Gooi de watertank magneten en plastic klinknagels niet weg. Anders zal de machine niet automatisch stoppen met werken als de watertank vol is, en zal het condenswater overlopen en de vloer van de kamer beschadigen.

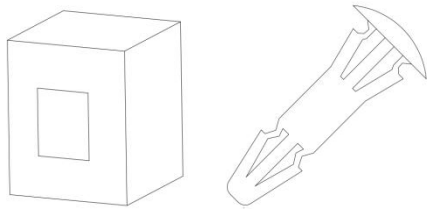

- Zorg ervoor dat u de restanten van het condenswater in het waterreservoir reinigt voordat u de werking van de machine hervat.
- Als het waterreservoir vuil is, spoel het dan af met schoon water. Vermijd het gebruik van schoonmaakmiddelen, stalen kogels en chemicaliën, stofverwijderaars, dieselolie, benzeen, verdunningsmiddelen of andere oplosmiddelen. Anders raakt het waterreservoir beschadigd en gaat het lekken.
- Plaats de lege tank terug in het apparaat. Anders blijft de water-vol-indicator mogelijk rood, en de machine kan niet opnieuw opstarten.

CONTINU AFVOEREN

Voor continu gebruik of onbeheerde ontvochtiging sluit u een afvoerslang aan. Het condenswater kan automatisch in een emmer stromen of door de zwaartekracht worden afgevoerd.

1. Buig de afvoerslang recht
2. Steek het ene uiteinde van de afvoer in de afvoer in het gat van het reservoir en sluit het andere uiteinde aan op de afvoer in de badkamer, buiten of in een emmerachtige container, of het voorgeschreven afvoergebied.

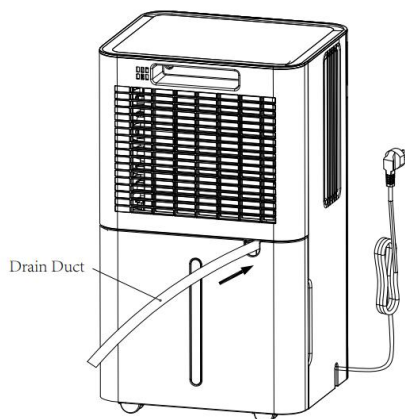

Waarschuwing



1. Blokkeer de afvoer of afvoerleiding niet. Als er sprake is van verstopping zal het condenswater in de watertank stromen.
2. Buig de afvoerleiding niet. De hoogte van de afvoerleiding moet lager zijn dan de uitlaat.
3. De afvoerleiding moet stevig op de uitlaat zijn aangesloten;

6. ONDERHOUD

Let op: voordat u de machine reinigt en onderhoudt, moet u de machine uitschakelen en de stekker uit het stopcontact verwijderen om elektrische schokken te voorkomen.

HET LUCHTFILTER REINIGEN (elke twee weken)

Stof verzamelt zich op het filter en beperkt de luchtstroom. De beperkte luchtstroom vermindert de efficiëntie van het systeem en als deze geblokkeerd raakt, kan dit schade aan de unit veroorzaken.

Het luchtfilter moet regelmatig worden gereinigd. Het luchtfilter is afneembaar voor eenvoudige reiniging. Gebruik de unit niet zonder luchtfilter, anders kan de verdamper vervuild raken.

1. Haal het waterreservoir uit de behuizing en trek vervolgens het filter er vanaf de onderzijde uit.

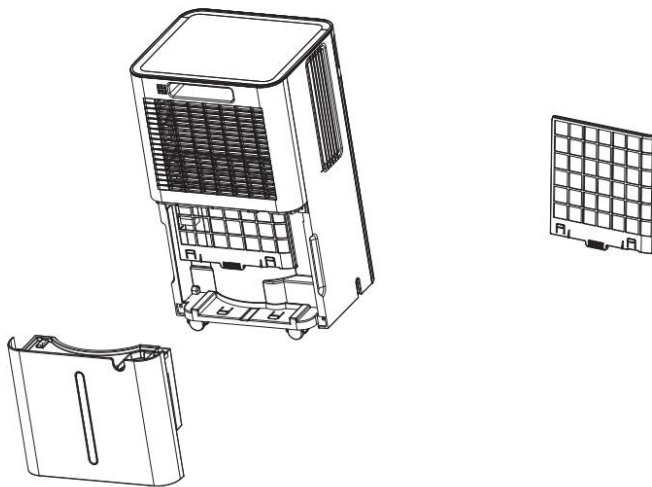

2. Gebruik een stofzuiger om het stof op het oppervlak voorzichtig te verwijderen. Als het filter erg vuil is, was het dan met water en een zacht schoonmaakmiddel en droog het daarna grondig af.

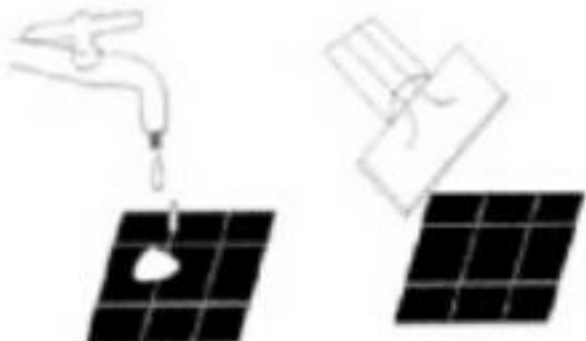

3. Plaats het filter terug.

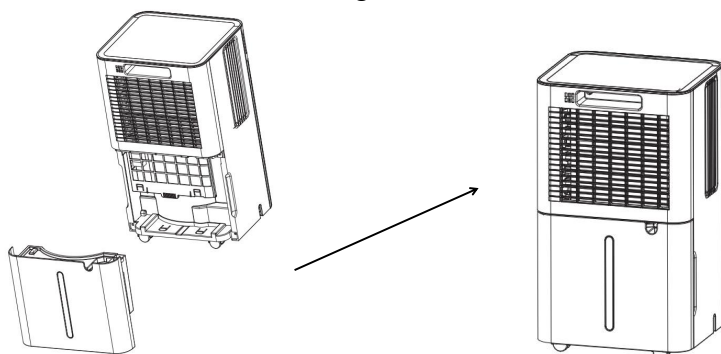

7. PROBLEMEN OPLOSSEN

WERKINGSTEMPERATUUR $5\text{ °C} \leq \text{Omgevingstemp.} \leq 35\text{ °C}$

Wanneer de omgevingstemperatuur lager of hoger is dan de werkingstemperatuur, stopt de luchtontvochtiger. Wanneer $5\text{ °C} \leq \text{Omgevingstemp.} \leq 16\text{ °C}$, de compressor ontdooit automatisch met tussenpozen; tijdens het ontdooien stopt de compressor en blijft de ventilator draaien.

VOORDAT U OM SERVICE BELT

Voordat u contact opneemt met de professionele service, dient u de meegeleverde probleemoplossingslijst te raadplegen. Hier staan veelvoorkomende gebeurtenissen die niet het gevolg zijn van een defect, of ander gebrek.

Probleem	Mogelijke oorzaak	Oplossing
Niet werken	Geen stroomvoorziening	Sluit aan op een werkend stopcontact en schakel in
	Indicatie Water vol knippert	Laat de watertank leeglopen en reset deze, of plaats het waterreservoir op de juiste plaats
	Kamertemperatuur < 5°C, of > 35 °C	Zelfbescherming ontworpen om het apparaat te beschermen. Kan niet onder dergelijke temperatuur werken
Slecht functioneren	Is het luchtfilter verstopt?	Maak het luchtfilter schoon zoals aangegeven
	Is het inlaatkanaal of afvoerkanaal verstopt?	Verwijder de verstopping uit het afvoerkanaal of het inlaatkanaal.
Gee luchtinname	Is het filter verstopt?	Was het filter
Luid geluid tijdens ontvochtigen	Staat de machine niet recht?	Zet de machine op een vlakke ondergrond
	Is het filter verstopt?	Was het filter
FL	Watertank vol	Leeg de watertank
E1/E2	Sensor probleem	Vervang de sensor

OPMERKING

Als de omgevingstemperatuur te hoog (>35 °C) of te laag (<5 °C) is, of als de luchtvochtigheid te laag is (<20%), schakelt de luchtontvochtiger zichzelf uit ter bescherming. Verplaats het apparaat naar een geschiktere omgeving en start het handmatig opnieuw op.

8. BUITENBEDRIJFSTELLING

8.1 OPSLAG

Langdurige **opslag** - Als u het apparaat voor langere tijd (meer dan een paar weken) niet gebruikt, kunt u het apparaat het beste schoonmaken en volledig laten drogen. Bewaar het apparaat aan de hand van de volgende stappen:

1. Druk op de aan/uit-knop om het apparaat uit te schakelen en de stekker uit het stopcontact te halen.
2. Laat het resterende water uit het apparaat lopen.
3. Reinig het filter en laat het filter volledig drogen op een schaduwrijke plek.
4. Verzamel het netsnoer, en plaats het bij het waterreservoir.
5. Installeer het filter opnieuw op zijn plaats.
6. Tijdens opslag moet het apparaat rechtop worden bewaard.
7. Bewaar de machine op een geventileerde, droge, niet-corrosieve, en gas-veilige plaats binnenshuis.

AANDACHT:

De verdamper in de machine moet droog zijn voordat de unit wordt verpakt, dit voorkomt schade aan componenten en schimmels.

Koppel het apparaat los en plaats het dagenlang in een droge, open ruimte om het te laten drogen. Een andere manier om het apparaat te drogen is door de vochtigheidsgraad meer dan 5% hoger in te stellen dan de omgevingsvochtigheid om de ventilator te dwingen de verdamper een paar uur te drogen.

8.2 WEGGOOIEN

WAARSCHUWING!

Het lozen van koelmiddel in de atmosfeer is ten strengste verboden!

Gooi elektrische apparaten niet weg als ongesorteerd gemeentelijk afval, maar gebruik aparte inzamelfaciliteiten. Neem contact op met uw gemeente voor informatie over de beschikbare inzamelsystemen. Als elektrische apparaten op stortplaatsen of stortplaatsen terechtkomen, kunnen gevaarlijke stoffen in het grondwater lekken en in de voedselketen terechtkomen, wat schadelijk kan zijn voor uw gezondheid en welzijn.



9. Informatie over de app “Smart Life”

De “Smart Life” app is beschikbaar voor Android en iOS.

Scan de bijbehorende QR-code om direct naar de download te gaan.



Informatie over het gebruik van de app

Met deze app kunt u het apparaat bedienen via uw thuisnetwerk. Voorwaarde is een permanente WIFI-verbinding met uw router en de gratis app “Smart Life”.

1. Installeer de app “Smart Life”. Maak een gebruikersaccount aan.
2. Activeer de WIFI-functie in de instellingen van uw apparaat.
3. Plaats het apparaat op een afstand van ongeveer 5 meter van uw router.
 - a. Druk gedurende 3 seconden op de TIMER-knop om de wifi-functie te activeren.
4. Zolang de stroom is ingeschakeld, knippert de WIFI-indicator. Na 3 minuten wordt de status geannuleerd als er geen netwerkconfiguratie is, en het indicatielampje gaat uit.

WIFI verbinding

Methode 1

Verbinden via Bluetooth

Open Bluetooth van uw mobiele telefoon of ander apparaat.

Wanneer de WIFI-indicator knippert, open dan de “Smart Life” APP, het apparaat zal automatisch verbonden worden via Bluetooth.

Methode 2

Wanneer WIFI-indicator knippert, selecteer “Apparaat toevoegen”-“Kleine huishoudelijke apparaten”-“Ontvochtiger” en volg de instructies op het display.

Controleer de status van de WIFI-indicator en kies de juiste status.

Als de WIFI-indicator snel knippert, kan hij direct verbinden.

Als de WIFI-indicator langzaam knippert, drukt u op "Ga naar verbinden" om verbinding te maken met de genoemde WIFI "SmartLife-XXXX"

Opmerkingen:

Zodra het apparaat succesvol is aangesloten, gaat het WIFI-lampje branden. Nu kunt u het apparaat bedienen met behulp van de app.

Houd de timerknop ongeveer 5 seconden ingedrukt, het apparaat wordt losgekoppeld en het WIFI-lampje gaat uit.

HYUNDAI



GENUINE PRODUCT OF
HYUNDAI CORPORATION

Voor vragen kunt u contact opnemen met:

AIRSAIN

www.airsain.nl / info@airsain.nl

www.airsain.be / info@airsain.be

www.airsain.de / info@airsain.de

www.airsain.at / info@airsain.at

Bronsstraat 9-11

6031 TS Nederweert

Nederland

+31(0)497-512164

Geïmporteerd en gedistribueerd door AIRSAIN

Ontwikkeld door HYUNDAI Corporation Holdings, Korea

Geproduceerd in P.R.C.